



قدم به قدم، همراه دانشجو...

WWW.GhadamYar.Com

جامع ترین و به روزترین پرتال دانشجویی کشور (پرتال دانش)
با ارائه خدمات رایگان، تحصیلی، آموزشی، رفاهی، شغلی و...
برای دانشجویان

- (۱) راهنمای ارتقاء تحصیلی. (کاردانی به کارشناسی، کارشناسی به ارشد و ارشد به دکتری)
- (۲) ارائه سوالات کنکور مقاطع مختلف سالهای گذشته، همراه پاسخ، به صورت رایگان
- (۳) معرفی روش های مقاله و پایان نامه نویسی و ارائه پکیج های آموزشی مربوطه
- (۴) معرفی منابع و کتب مرتبط با کنکورهای تحصیلی (کاردانی تا دکتری)
- (۵) معرفی آموزشگاه ها و مراکز مشاوره تحصیلی معتبر
- (۶) ارائه جزوات و منابع رایگان مرتبط با رشته های تحصیلی
- (۷) راهنمای آزمون های حقوقی به همراه دفترچه سوالات سالهای گذشته (رایگان)
- (۸) راهنمای آزمون های نظام مهندسی به همراه دفترچه سوالات سالهای گذشته (رایگان)
- (۹) آخرین اخبار دانشجویی، در همه مقاطع، از خبرگزاری های پربازدید
- (۱۰) معرفی مراکز ورزشی، تفریحی و فروشگاه های دارای تخفیف دانشجویی
- (۱۱) معرفی همایش ها، کنفرانس ها و نمایشگاه های ویژه دانشجویی
- (۱۲) ارائه اطلاعات مربوط به بورسیه و تحصیل در خارج و معرفی شرکت های معتبر مربوطه
- (۱۳) معرفی مسائل و قوانین مربوط به سربازی، معافیت تحصیلی و امریه
- (۱۴) ارائه خدمات خاص ویژه دانشجویان خارجی
- (۱۵) معرفی انواع بیمه های دانشجویی دارای تخفیف
- (۱۶) صفحه ویژه نقل و انتقالات دانشجویی
- (۱۷) صفحه ویژه ارائه شغل های پاره وقت، اخبار استخدامی
- (۱۸) معرفی خوابگاه های دانشجویی معتبر
- (۱۹) دانلود رایگان نرم افزار و اپلیکیشن های تخصصی و...
- (۲۰) ارائه راهکارهای کارآفرینی، استارت آپ و...
- (۲۱) معرفی مراکز تایپ، ترجمه، پرینت، صحافی و ... به صورت آنلاین
- (۲۲) راهنمای خرید آنلاین ارزی و معرفی شرکت های مطرح
- (۲۳)



WWW.GhadamYar.Ir

WWW.PortaleDanesh.com

WWW.GhadamYar.Org

۰۹۱۲ ۳۰ ۹۰ ۱۰۸

باما همراه باشید...

۰۹۱۲ ۰۹ ۰۳ ۸۰۱

www.GhadamYar.com

کد کنترل

204

E

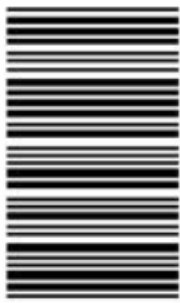

204E

نام:

نام خانوادگی:

محل امضا:



«اگر دانشگاه اصلاح شود مملکت اصلاح می‌شود.»

امام خمینی (ره)

صبح جمعه

۱۳۹۶/۱۲/۴

دفترچه شماره (۱)

جمهوری اسلامی ایران

وزارت علوم، تحقیقات و فناوری

سازمان سنجش آموزش کشور

آزمون ورودی دوره دکتری (نیمه‌متمرکز) - سال ۱۳۹۷

رشته مرمت و احیای ابنیه و بناهای تاریخی (کد ۲۵۰۶)

مدت پاسخگویی: ۱۲۰ دقیقه

تعداد سؤال: ۹۰

عنوان مواد امتحانی، تعداد و شماره سؤالات

ردیف	مواد امتحانی	تعداد سؤال	از شماره	تا شماره
۱	مجموعه دروس تخصصی: تاریخ معماری و هنر ایران و جهان - مبانی نظری حفاظت و مرمت ابنیه و بافت‌های واجد ارزش - فناوری‌های نوین در حفاظت و مرمت	۹۰	۱	۹۰

استفاده از ماشین حساب مجاز نیست.

این آزمون نمره منفی دارد.

حق چاپ، تکثیر و انتشار سؤالات به هر روش (الکترونیکی و...) پس از برگزاری آزمون، برای تمامی انجمن‌های علمی و حقوقی تنها با مجوز این سازمان مجاز می‌باشد و با منقلبین برابر مقررات رفتار می‌شود.

* داوطلب گرامی، عدم درج مشخصات و امضا در مندرجات جدول ذیل، به منزله عدم حضور شما در جلسه آزمون است.

اینجانب با شماره داوطلبی در جلسه این آزمون شرکت می‌نمایم.

امضا:

- ۱- منظور از «آرش» چیست؟
 - (۱) معادل نیم‌گز در بنایی و برابر با $53/333$ سانتی‌متر
 - (۲) اندازه از نوک انگشت تا آرنج، در معماری به اندازه پنج گره
 - (۳) واحد طول از سرانگشتان تا آرنج، معادل ۴ گره و برابر با ۴۵ سانتی‌متر
 - (۴) واحد طول به اندازه ۶ گره (هر گره = $6/66$ سانتی‌متر) و برابر با ۴۰ سانتی‌متر
- ۲- قدیمی‌ترین آثار شیشه‌ای در معماری ایران، مربوط به کدام بنا است؟
 - (۱) تخت جمشید
 - (۲) تخت سلیمان
 - (۳) چغازنبیل
 - (۴) قلعه هزار در
- ۳- طراح و معمار مسجد حسینییه ارشاد چه کسانی بودند؟
 - (۱) علی صادق - استاد لرزاده
 - (۲) مهندس بهرامی - استاد حسن معمار
 - (۳) کیوان خسروانی - علی‌اکبر معارفی
 - (۴) محسن فروغی - استاد رضا معماران بنام
- ۴- از نظر گیدوبون، معماران طرفدار کدام مکتب خود را به صوفیگری رمانتیسیسم سپرده بودند و خواب و رویاهای طلایی می‌دیدند؟
 - (۱) اکسپرسیونیسم
 - (۲) امپرسیونیسم
 - (۳) رئالیسم
 - (۴) سوررئالیسم
- ۵- اوج ترقی کاربرد کاشی‌های زرین‌فام، مربوط به چه دوره‌ای است؟
 - (۱) سلجوقیان
 - (۲) تیموریان
 - (۳) آل‌بویه
 - (۴) ایلخانان
- ۶- کنگره‌های چوبی به‌کار رفته در لبه بام‌های سنتی را چه می‌گویند؟
 - (۱) خاقانه
 - (۲) رخ‌بام
 - (۳) شیرسر
 - (۴) فریز
- ۷- بزرگترین مسجد جهان اسلام، کدام مورد است؟
 - (۱) مسجد المتوکل
 - (۲) مسجد ایاصوفیه
 - (۳) مسجد جامع مراکش
 - (۴) مسجد جامع اصفهان
- ۸- کدام رویکرد در معماری، براساس به جلوه در آوردن ماهیت مصالح به‌صورت طبیعی و نه ساختگی و مصنوعی شکل گرفت؟
 - (۱) ارگانیک
 - (۲) پروتالیسم
 - (۳) کلاسیسم
 - (۴) های‌تک
- ۹- کدام قانون، در استرالیا دو فهرست میراث ملی استرالیا و میراث مشترک را برای فهرست‌بندی آثار با ارزش پیشنهاد می‌داد؟
 - (۱) شورای استرالیا (۲۰۰۳)
 - (۲) برنامه‌ریزی شهری (۱۹۹۱)
 - (۳) کمیسیون میراث استرالیا (۱۹۷۵)
 - (۴) حمایت و حفاظت از محیط‌زیست و تنوع زیستی (۱۹۹۹)

- ۱۰- کدام بنا، نخستین ساختمانی است که در آن هیچ‌گونه آثاری از شیوه معماری تاریخی ایران مشاهده نمی‌شود و به صورت کامل با الهام از معماری نئوکلاسیک غرب طراحی شده است؟
- (۱) بانک شاهی (۲) کاخ ملیجک (۳) سردر باغ سپهسالار (۴) سردر میدان مشق
- ۱۱- در معماری ایرانی هدش یا هدیش، به کدام‌یک از فضاهای خانه اطلاق می‌شود؟
- (۱) بروار (۲) تالار (۳) تنبی (۴) هشتی
- ۱۲- در ساختار کدام مسجد، تقارن چهار ایوانه مساجد سبک اصفهان شکسته شد؟
- (۱) شیخ عبدالحسین، تهران (۲) سید، اصفهان (۳) سلطانی، تهران (۴) سلطانی، سمنان
- ۱۳- تفاوت بادگیرهای کرمان و یزد کدام است؟
- (۱) یزدی یک طرفه و کرمانی دوطرفه (۲) کرمانی یک طرفه و یزدی دوطرفه
- (۳) یزدی چهارطرفه و کرمانی دوطرفه (۴) کرمانی دوطرفه و یزدی چهارطرفه یا چند طرفه
- ۱۴- چه تعداد از آثار میراث فرهنگی و طبیعی ایران، در فهرست میراث جهانی ملموس ثبت شده است؟
- (۱) ۱۸ (۲) ۲۰ (۳) ۲۲ (۴) ۲۴
- ۱۵- پیشاهنگ معماری نوین در ژاپن کیست؟
- (۱) کنزو تانگه (۲) تادانو آندو (۳) توبو ایتو (۴) آراتا ایسوزاکی
- ۱۶- کدام جمله، درباره شناسیر در معماری بومی بوشهر درست است؟
- (۱) اکثر عمارت‌های تاریخی بوشهر دارای شناسیر هستند.
- (۲) همجواری با دریا مهم‌ترین عامل استقرار شناسیرهای بیرونی است.
- (۳) مدل بسته شناسیر که در سایر کشورهای اسلامی رایج است، در بوشهر وجود ندارد.
- (۴) به دلیل شدت حرکت باد در کوچه‌های پرپیچ و باریک، کاربرد شناسیر در این کوچه‌ها بیش از میداین است.
- ۱۷- در کدام اثر، سبک پروتالیسم را می‌توان مشاهده کرد؟
- (۱) مدرسه عالی فلاحت‌کرج (۲) دبیرستان البرز تهران
- (۳) کتابخانه دانشگاه شیراز (۴) کتابخانه و مرکز اسناد شیراز
- ۱۸- نخستین بار استفاده از مقرنس، در کدام بنا به کار رفت؟
- (۱) برج طغرل (۲) برج لاجیم
- (۳) گنبد علی (۴) گنبد قابوس
- ۱۹- نمونه بادگیر «چیقی»، در کدام شهر ایران شناسایی شده است؟
- (۱) اصفهان (۲) سیرجان
- (۳) کرمان (۴) یزد
- ۲۰- نقشه تالار فیلامونیک برلین، از کدام طرح سرچشمه گرفته و طراح آن چه کسی است؟
- (۱) تئاتر توتال، والتر گروپیوس (۲) تئاتر توتال، اوسکار نیمایر
- (۳) موزه وولکانو، اوسکار نیمایر (۴) مدرسه باهوس، والتر گروپیوس
- ۲۱- طاق کسری در تیسفون، از آثار کدام دوره است؟
- (۱) اشکانی (۲) سلجوقی
- (۳) سلوکی (۴) ساسانی

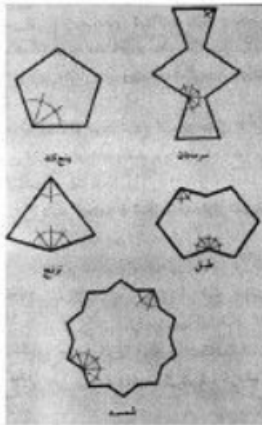

۲۲- تصویر مقابل، آلات کدام یک از آرایه‌ها در هنرهای ایرانی را نمایش می‌دهد؟

- (۱) رسمی‌بندی
- (۲) گره‌چینی
- (۳) کاسه‌سازی
- (۴) مقرنس

۲۳- کدام یک از موارد زیر، از اصول پاتریک گدس است؟

- (۱) تغییر و تحول در شهرها باید تدریجی و محافظه‌کارانه صورت بگیرد.
- (۲) بافت‌های تاریخی نباید تغییر کنند و صرفاً باید از آنها حفاظت شود.
- (۳) در شهرها اقتصاد، از ویژگی‌های اجتماعی و ساکنین بافت تاریخی اولویت بیشتری دارد.
- (۴) نوسازی در شهرها و مراکز تاریخی باید به‌طور کامل براساس طرح‌های شهری انجام شود.

۲۴- پایش به وسیلهٔ همهٔ تجهیزات زیر انجام می‌شود. به جز:

(۴) سال‌یاب‌های TLD

- (۱) فشارسنج‌ها
- (۲) شتاب‌سنج‌ها
- (۳) انبساط‌سنج‌ها

۲۵- تصویر مقابل، مربوط به چه دوره تاریخی و متعلق به کجاست؟

- (۱) قرون اولیه اسلامی - مسجد عتیق اصفهان
- (۲) قرون اولیه اسلامی - مسجد جامع نائین
- (۳) ساسانی - بندیان دره‌گزر
- (۴) ساسانی - تپه میل ورامین



۲۶- تصویر مقابل، معرف کدام مقبره است؟

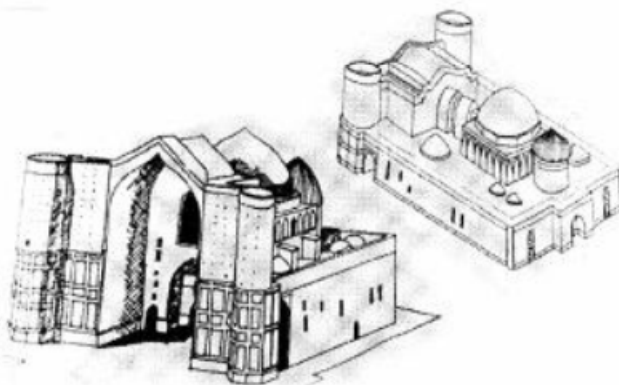

- (۱) سلطان سنجر - مرو
- (۲) اسماعیل سامانی - بخارا
- (۳) شیخ احمد جام - ایران
- (۴) خواجه احمد یسوی - ترکستان

۲۷- کدام یک از موارد، بیانگر محور پانزدهمین دوره کنفرانس بین‌المللی دوکومومو در سال ۲۰۱۸ میلادی است؟

(۱) Expansion and conflict

(۲) Metamorphosis, The continuity of change

(۳) Modern architectural heritage conservation

(۴) Adaptive reuse, The modern movement towards the future

۲۸- تصویر زیر، مربوط به کدام یک از بناهای تاریخی اقامتگاهی و متعلق به کدام دوره هجری قمری است؟

(۱) رباط ملک، ۴۷۰ هـ. ق

(۲) رباط شرف، ۵۴۹ هـ. ق

(۳) رباط آق قلعه، ۵۴۹ هـ. ق

(۴) کاروانسرای دایه خاتون، ۴۷۰ هـ. ق

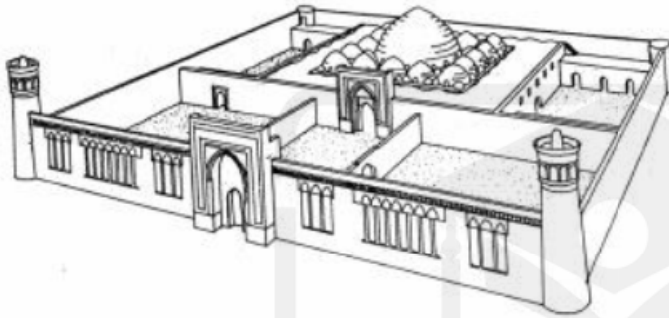

۲۹- تصویر زیر چه نوع آرایه‌ای را در بناهای تاریخی ایران نشان می‌دهد و به لحاظ سازه‌ای از چه نوعی است؟

(۱) رسمی‌بندی، وابسته به سقف بالای خود

(۲) رسمی‌بندی، خودکفا از سقف بالای خود

(۳) یزدی‌بندی، خود کفا از سقف بالای خود

(۴) یزدی‌بندی، وابسته به سقف بالای خود

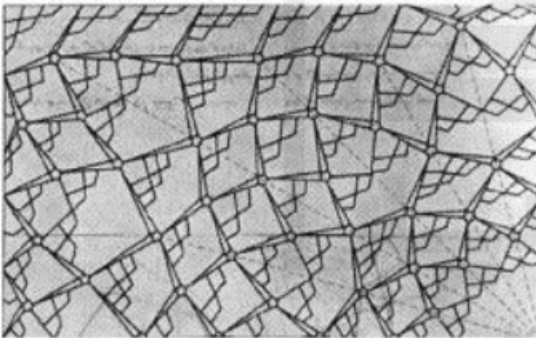

۳۰- تصویر زیر، کدام بنا را نشان می‌دهد و در کدام قرن هجری قمری ساخته شده است؟

(۱) مسجد شاه مشهد، نهم

(۲) مسجد کالیان (کلان) بخارا، نهم

(۳) مسجد بی‌بی‌خانم سمرقند - یکم

(۴) مسجد جمعه زیارتگاه مزار شریف - یکم

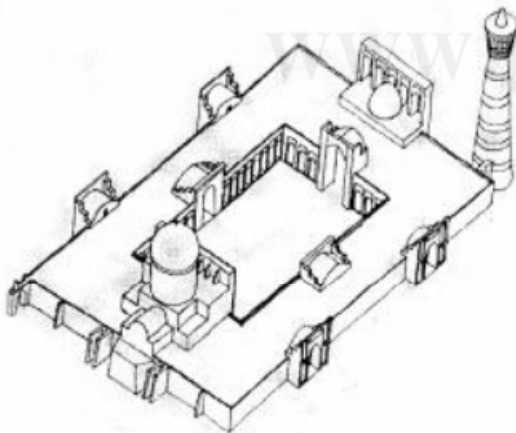

۳۱- کدام شرایط، می‌توانند بر لزوم حفاظت و مرمت بافت‌های شهری حکم کنند؟

(۱) بازشناخت ارزش‌های ملموس و ناملموس

(۲) مشارکت مردم و سرزندگی روحیه ساکنان

(۳) بازشناخت ارزش‌های اقتصادی، اجتماعی و فرهنگی

(۴) بازشناخت علاقه‌مندی مدیران شهری به حفاظت و مرمت و توجه به ارزش‌های معنوی

- ۳۲- در کدام یک از کنوانسیون‌ها، اجازه استفاده از تجهیزات مدرن در عملیات استحکام بخشی طرح گردیده است؟
 (۱) منشور واشنگتن
 (۲) قطعنامه آمستردام
 (۳) قطعنامه ونیز
 (۴) بیانیه بورا
- ۳۳- مشارکت تمام سازمان‌ها در حفاظت از تراس‌های مطابق برنج ثبت جهانی شده در چین مورد نیاز هستند، به جز:
 (۱) ICOMOS
 (۲) TICCIH
 (۳) GIAHS
 (۴) IFLA
- ۳۴- کدام مرمت‌گر، معتقد به مرمت تاریخی بود؟
 (۱) لوکا بلترامی
 (۲) کامیلو بویی تو
 (۳) کامیلو سیتته
 (۴) ویوله لودوک
- ۳۵- معتبرترین مجمع جهانی حفاظت از بناهای خشتی چه نام دارد و اولین بار در چه کشوری برگزار شد؟
 (۱) CRATerre - ایران ۲۰۰۳ م.
 (۲) CRATerre - فرانسه ۱۹۷۲ م.
 (۳) Terra - ایران ۱۹۷۲ م.
 (۴) Terra - فرانسه ۲۰۰۳ م.
- ۳۶- در مرمت کدام پروژه، مشارکت مردمی موفق‌تر بوده است؟
 (۱) میدان امام علی اصفهان
 (۲) مجموعه سعدالسننه
 (۳) خیابان تربیت
 (۴) بازار تبریز
- ۳۷- کدام یک از عبارات، به واژه «استفاده مجدد» از نگاه یوکا یوکیلهتو نزدیک‌تر است؟
 (۱) روندی جهت محافظت از بناهای اصلی مادامی که ساختمان کارایی خود را به روز می‌سازد و تغییرات لازم را جهت تأمین نیازمندی‌های استفاده‌کنندگان معاصر براساس استانداردهای نوین خود توسعه می‌دهد.
 (۲) استفاده دوباره از چیزی که اغلب هدف دیگری را مدنظر داشته و معمولاً گزینه‌ای بهتر در مقایسه با نابود کردن یا به‌حال خود رها کردن آن چیز قلمداد می‌شود.
 (۳) اقدام اساسی برای یک بنا با تغییر هر دو بعد بنا و کاربری آن
 (۴) اعطاء عملکرد به بناهای قدیمی
- ۳۸- کدام عبارت، بیانگر اهداف ذکر شده در معاهده ماستریخت (۱۹۹۲) است؟
 (۱) هماهنگی میان نهادهای اداری، دولتی، خصوصی و هنری با توجه به چند رشته‌ای بودن مرمت
 (۲) ارتقاء هماهنگی زندگی خصوصی و جمعی در حفاظت از ثروت‌های فرهنگی و تاریخی
 (۳) توسعه پایدار شهر به‌منظور حفاظت از میراث فرهنگی
 (۴) باززنده‌سازی سکونت‌گاه‌های کوچک
- ۳۹- تمام عبارات در ارتباط با «سند احیاء و بهره‌برداری از اماکن تاریخی و فرهنگی» درست هستند، به جز:
 (۱) در ارتباط با «تفایس ملی» است.
 (۲) در پی تأسیس «صندوق احیاء و بهره‌برداری از اماکن تاریخی و فرهنگی» که در سال ۱۳۸۴ مصوب شد، ایجاد شده است.
 (۳) تعیین کاربری جدید هنگامی مجاز است که امکان تثبیت کاربری اصلی به دلایل شرایط اجتماعی، اقتصادی، فرهنگی و فنی وجود نداشته باشد.
 (۴) موظف به نظارت بر اصول «تشخیص قابلیت احیاء» و «تعیین کاربری و فعالیت‌های احیاء» و «مدیریت و بهره‌برداری» از بناها و اماکن تاریخی و فرهنگی است.
- ۴۰- به اعتقاد کروچی، چه عاملی شکل و قواره قوس‌ها و گنبد‌ها را بیشتر تحت تأثیر قرار داده است؟
 (۱) مصالح
 (۲) نوع عملکرد
 (۳) کارایی سازه‌ای
 (۴) خواسته‌های معماری

- ۴۱- پس از تصمیم بر مرمت بافت واجد شرایط ویژه، ارزش‌های قابل رؤیت در بافت‌های معماری - شهری را چگونه می‌توان تشخیص داد؟
- (۱) بازشناسی‌های میان دانشی برخاسته از فرهنگ مدرن شهرشناسی - شهرسازی
 - (۲) ارزیابی‌های علمی در گستره مردم‌شناسی فرهنگی
 - (۳) تبادل نظر با بومیان و دریافت نظر مساعد آنان
 - (۴) تبادل نظر با زیبایی‌شناسان دانشمند
- ۴۲- این حقیقت که او اصل را از الحاقات بعدی متمایز شمرد و معتقد بود کار مرمتی نباید مفهوم هنری اصل اثر را خدشه‌دار کند، از تئوری‌های کدام شخصیت مرمتی است؟
- (۱) ویوله لودوک
 - (۲) وینکلمن
 - (۳) جان راسکین
 - (۴) بلترامی
- ۴۳- در کدام بیانیه و در چه سالی، تأکید بر حقوق بشر به منظور حق مشارکت آزادانه در فعالیت‌های فرهنگی جامعه مطرح شد؟
- (۱) سنت آنتونیو، ۱۹۹۶
 - (۲) درسدن، ۱۹۸۲
 - (۳) رم، ۱۹۸۳
 - (۴) ایکوموس، ۱۹۹۸
- ۴۴- عبارت ارائه شده در خصوص «اثر هنری»، مربوط به کدام اندیشمند است؟
- «اگر یک اثر هنری محصول فعالیت انسانی باشد و بدین عنوان ارزش آن به تغییر در سلیقه یا مد بستگی نداشته باشد، اهمیت تاریخی آن بر ارزش زیبایی شناختی‌اش اولویت پیدا می‌کند.»
- (۱) برونو زوی
 - (۲) جان راسکین
 - (۳) جزاره برندی
 - (۴) یوکا یوکیلهتو
- ۴۵- تفاوت منشور و کنوانسیون در چیست؟
- (۱) منشور صرفاً یک توصیه‌نامه تخصصی است، اما مصوبات کنوانسیون ضمانت حقوقی اجرایی دارند.
 - (۲) مصوبات منشور لازم‌الاجرا است و کنوانسیون صرفاً توصیه‌نامه اخلاقی است.
 - (۳) منشورها به مصوبات جهانی و کنوانسیون‌ها به مصوبات منطقه‌ای می‌پردازند.
 - (۴) از جهت حقوقی فاقد تفاوت می‌باشند.
- ۴۶- هدف اصلی از تصویب کدام قانون «گرچه در ماده یک آن نوسازی شهرها عنوان شده»، بیشتر بر وضع وصول عوارض احداثات جدید و بازسازی ساختمان و اراضی شهر تکیه دارد؟
- (۱) اراضی شهری مصوب ۱۳۶۶
 - (۲) نوسازی و عمران شهری مصوب ۱۳۴۷
 - (۳) الحاقیه ماده ۲۶ قانون نوسازی مصوب ۱۳۵۵
 - (۴) خرید اراضی ابنیه و تأسیسات مصوب ۱۳۴۷
- ۴۷- انجماد کامل بافت شهری تاریخی، اولویت‌دهی به بخش‌های سازنده سیمای شهری، حفاظت و بازسازی ابنیه مهم‌تر به ترتیب معرف چه روش برخوردی با محدوده‌های تاریخی هستند؟
- (۱) فعال محدود، غیرفعال، فعال گسترده
 - (۲) فعال گسترده، غیرفعال، فعال محدود
 - (۳) غیرفعال، فعال گسترده، فعال محدود
 - (۴) غیرفعال، فعال محدود، فعال گسترده
- ۴۸- کدام جمله، بیانگر نظریه برنارد فیلدن است؟
- (۱) مرمت و بازسازی بخشی از حفاظت است.
 - (۲) حفاظت بخشی از مرمت و بازسازی است.
 - (۳) حفاظت صرفاً به مفهوم مراقبت و نگهداری است.
 - (۴) حفاظت امری مستقل از مرمت و بازسازی است.

- ۴۹- نخستین بار، اصطلاح منظر فرهنگی در ارتباط با کدام یک از سایت‌های زیر به کار گرفته شد؟
 (۱) سرادی ترامونتانا
 (۲) آرانجوز
 (۳) پارک ملی تانگاریا
 (۴) تاکستان‌های پیکو
- ۵۰- جمله زیر مرتبط با کدام منشور بین‌المللی است؟
 «یک باغ تاریخی از دیدگاه تاریخی و هنری، ترکیبی از باغبانی و معماری است که برای عموم مردم اهمیت و جذابیت دارد.»
 (۱) واشنگتن (۱۹۸۷)
 (۲) فلورانس (۱۹۸۱)
 (۳) میراث ساخته شده بومی (۱۹۹۹)
 (۴) بین‌المللی گردشگری فرهنگی (۱۹۹۹)
- ۵۱- کدام نظریه پرداز، اصول حفاظت مدرن ایتالیا را تحکیم بخشید و ضمن تأکید بر دیدگاه علمی انتقادی، شالوده مرمت علمی را بنا نهاد؟
 (۱) کامیلو بویی تو
 (۲) چزاره برندی
 (۳) گنورگ دهیو
 (۴) گوستاو جووانونی
- ۵۲- بیانیه کبک، کدام مورد را بهترین ابزار برای زنده نگه داشتن روح مکان معرفی می‌کند؟
 (۱) خرده فرهنگ‌ها
 (۲) کالبد مکان
 (۳) جامعه
 (۴) سنت
- ۵۳- امروزه کدام مورد، به عنوان میراث صنعتی در مجامع بین‌المللی تخصصی یاد می‌شود؟
 (۱) تولید، فرایند تولید، حمل و نقل و تکنولوژی‌ها
 (۲) ابعاد مختلف فرایند صنعتی شدن طی دو قرن گذشته
 (۳) میراث به جا مانده از دوران انقلاب صنعتی در اروپا
 (۴) تجارت و فعالیت بازرگانی و الگوهای جدید فرهنگی و اجتماعی آن
- ۵۴- کدام اجلاس جهانی و در چه سالی برای اولین بار واژه «توسعه پایدار» را وارد ادبیات توسعه کرد؟
 (۱) ژوهانسبورگ - ۲۰۰۲
 (۲) پاریس - ۲۰۱۱
 (۳) محیط زیست ریو - ۱۹۹۲
 (۴) محیط زیست و توسعه (WCED) موسوم به گزارش براندتلند - ۱۹۸۷
- ۵۵- توسط کدام نظریه پرداز، مفهوم تغییر وارد موضوع حفاظت و تئوری‌های مرتبط گردید؟
 (۱) آلویس ریگل
 (۲) برنارد فیلدن
 (۳) چزاره برندی
 (۴) فرانچسکو باندیرین
- ۵۶- کدام نظریه پرداز، حوزه حفاظت «نوآوری» را از بستر تاریخی جدا نمی‌داند، مگر اینکه به گونه‌ای باشد که با مرمت اشتباه گرفته شود؟
 (۱) هرب استول
 (۲) آنجلیس دوسات
 (۳) فرانچسکو باندیرین
 (۴) رون ون اونرز
- ۵۷- براساس آیین‌نامه تشخیص صلاحیت مشاوران در ایران، پایین‌ترین رتبه در رتبه‌بندی شرکت‌های مهندسی مشاور در گروه میراث فرهنگی، رتبه چندم است؟
 (۱) هفت
 (۲) پنج
 (۳) سه
 (۴) یک
- ۵۸- براساس نظر کدام نظریه‌پرداز، «مداخله نوگرایانه در حوزه شهری می‌بایست با هدف ارتقاء سطح بهداشت و سلامت، افزایش کارایی و بالا بردن زیبایی در سطح شهر باشد»؟
 (۱) فرانسوا فوریه
 (۲) کامیلو سیته
 (۳) جان راسکین
 (۴) جیمز موریس

- ۵۹- کدام جمله، بیانگر واژه «احیاء یا توان بخشی» از نظر یوکیلهتو است؟
- (۱) همان فرایند امکان پذیری، نوعی کاربرد سازگار یک دارایی به واسطه تعمیر، دگرگونی، الحاقات و در عین حال حفظ ارزش های تاریخی، فرهنگی یا معماری بنا تلقی می شود.
- (۲) حیات و کارکرد جدید بخشیدن به یک بنا یا یک ناحیه است.
- (۳) بازگرداندن یک بنا یا بخشی از یک شهر به وضعیت گذشته که عموماً با کارکردهای جدید و سازگار نیز همراه است.
- (۴) الزاماً بر یک کاربری سازگار برای سازه های تاریخی تأکید می کند اما همزمان فعالیت های مرمتی مقارن را نیز به رسمیت می شناسد.
- ۶۰- جمله زیر در کدام یک از بیانیه های جهانی درج شده است؟
- «احترام به فعالیت های ناملموس (معنوی) و ارزش های سنتی در راستای هدایت گردشگران و همچنین مشارکت مردم بومی در برنامه ریزهای گردشگری جهت تعامل میان ابعاد جهانی گردشگری و مجموعه میراث های فرهنگی»
- (۱) مکزیکوسیتی (۱۹۹۹) (۲) آمستردام (۱۹۷۵)
- (۳) ایکوموس (۱۹۹۸) (۴) استکهلم (۱۹۹۸)
- ۶۱- آب باران، حاوی کدام اسید رقیق است؟
- (۱) فسفریک (۲) کربنیک
- (۳) کلریدریک (۴) نیتریک
- ۶۲- برای تعیین میزان نفوذپذیری و حساسیت در برابر یخ زدگی خاک زیر شالوده بناهای تاریخی، کدام آزمایش لازم است؟
- (۱) دانه بندی (۲) حد خمیری (۳) حد روانی (۴) حد انقباض
- ۶۳- برای تشخیص نحوه توزیع مصالح و حفرات در دیوارها و تاق های بناهای تاریخی، از کدام تست باید استفاده کرد؟
- (۱) وادادگی (۲) مغناطیس سنجی (۳) گرمانگاری (۴) سختی سنجی
- ۶۴- تخلخل سنگ های مورد استفاده در بناهای تاریخی، چگونه اندازه گیری می شود؟
- (۱) با تعیین وزن حجمی سنگ (۲) با تزریق آب درون سنگ
- (۳) با تزریق سرب درون سنگ (۴) با تزریق جیوه درون سنگ
- ۶۵- در تولید کدام کاشی پس از به کارگیری لعاب سفید بر روی بدنه و پخت آن، رنگ آمیزی با رنگدانه های حاوی مس و نقره صورت می گیرد؟
- (۱) معقلی (۲) زرین فام
- (۳) لعاب پران (۴) معرق
- ۶۶- در مرمت بنا جهت دستیابی به بالاترین استحکام در عین حفظ اصالت، کدام یک از موارد درست است؟
- (۱) جایگزینی تیرها و ستون های فرسوده بنا با مصالح مشابه
- (۲) جایگزینی تیرها و ستون های بنا با کابل های پیش تنیده
- (۳) جایگزینی کلاف های آهنی و اتصالات چوبی پوسیده با مصالح مشابه
- (۴) جایگزینی کلاف های آهنی و اتصالات چوبی پوسیده با کابل های پیش تنیده
- ۶۷- سیستم های ترازبایی به چه منظوری و برای اندازه گیری کدام یک از موارد استفاده می شوند؟
- (۱) سنسور پایش، تغییرات خارج از امتداد قائم (۲) سنسور شیب سنج، تغییرات خارج از امتداد قائم
- (۳) سنسور پایش، جابه جایی نسبی بین چندین نقطه (۴) سنسور شیب سنج، جابه جایی نسبی بین چندین نقطه

- ۶۸- هر کدام از روش‌های برانگیزش با امواج رادار، پرتونگاری صوتی، رادیوگرافی، به ترتیب چه اطلاعاتی را ارائه می‌دهند؟
 (۱) ارزیابی جهت و عمق ترک‌های مرئی بر سطح مصالح بنایی، کیفیت مصالح درونی، ناپیوستگی پنهان داخل مصالح
 (۲) ناپیوستگی پنهان داخل مصالح، ارزیابی جهت و عمق ترک‌های مرئی بر سطح مصالح بنایی، کیفیت مصالح درونی
 (۳) کیفیت مصالح درونی، ارزیابی جهت و عمق ترک‌های مرئی بر سطح مصالح بنایی، ناپیوستگی پنهان داخل مصالح
 (۴) ارزیابی جهت و عمق ترک‌های مرئی بر سطح مصالح بنایی، ناپیوستگی پنهان داخل مصالح، کیفیت مصالح درونی
- ۶۹- وجود کدام عامل در خاک رس، تیره شدن آجر را در پی دارد؟

- (۱) ماسه زیاد
 (۲) سولفور آهن
 (۳) آهک بیش از حد مجاز
 (۴) سولفات‌های مختلف بیش از حد مجاز

- ۷۰- معمول‌ترین تست‌هایی که برای تحلیل مواد به کار می‌روند، کدام است؟

- (۱) تست‌های مکانیکی که اطلاعات ساختاری مصالح را بدهد.
 (۲) تست‌های غیرمخرب که بتواند تحلیل‌های شیمیایی را مشخص کند.
 (۳) تست‌های فشار محوری که مقاومت و منحنی تنش و کرنش را نشان دهد.
 (۴) آزمایشات دقیق مکانیکی که بتواند رفتار شیمیایی و مکانیکی درون مصالح را نمایان کند.

- ۷۱- کدام یک از موارد، مهم‌ترین عامل خرابی و فساد در سنگ‌های بناهای تخت جمشید، پاسارگاد و نقش رستم هستند؟

- (۱) تغییرات حاد در دمای سطح سنگ
 (۲) اسیدها و نمک‌های دارای منشا خاکی
 (۳) آب‌های زیرزمینی نمکدار و نفوذ نمک
 (۴) حل شدن جزء به جزء کلسیت در اثر نفوذ آب

- ۷۲- در طرح توسعه موزه لوور، از چه نوع سازه‌ای بهره برده‌اند؟

- (۱) قابی
 (۲) فضاکار
 (۳) پوسته‌ای
 (۴) ورق تا شده

- ۷۳- دو کروکی زیر را «ولفرام کلایس»، برای فن‌شناسی آثار معماری کدام تمدن ترسیم کرده است؟



- (۱) اورارتوها
 (۲) ماد
 (۳) هیتی
 (۴) هخامنشی

- ۷۴- اصطلاحات تونگان، چمانه، هورنو و مازهدار به ترتیب به چه معنا هستند؟

- (۱) گوشه‌سازی، نعل درگاه، آفتاب‌شکن، تاق بلند
 (۲) لنگه‌تاق، نوعی قوس، روزنه سقف، تاق ساسانی
 (۳) ضخامت تاق، نوعی تویزه تند، روزنه سقف، بدون تیزه
 (۴) محل قرار گلدسته در منار، تاق حاصل از دو بیضی، روزنه سقف، بدون تیزه

- ۷۵- کدام تست، برای بررسی دگرگونی‌های مورفولوژیک در مصالح بناهای تاریخی مناسب است؟

- (۱) نفوذ
 (۲) بار استاتیکی
 (۳) اولتراسونیک
 (۴) آندوسکوپیک

- ۷۶- در سال‌هایی با روش کرین ۱۴، نظر قطعی با استفاده از کدام مورد مشخص می‌شود؟

- (۱) نتایج XRD
 (۲) نتایج FT-IR
 (۳) نمودار حلقه‌های درخت
 (۴) نتایج ترمولومینسانس

۷۷- تمام موارد در خصوص «اکرباجت» درست هستند به جز:

- (۱) ابزاری برای ارزیابی سریع داده‌های اقتصادی میراث شهری
- (۲) سیستم مدیریتی ارائه شده در پژوهش «شهرهای قابل زندگی»
- (۳) ابزاری برای گنجاندن جنبه‌های میراثی و فرهنگی در سیاستگذاری شهری
- (۴) ایجاد و ثبت شده از سوی (ICLAI)

۷۸- کدام مورد، در مرمت سطوح گچ‌بری به منظور استحکام بخشی قسمت‌های طبله کرده استفاده می‌شود؟

- (۱) آمونیاک
- (۲) پارالوئید
- (۳) پلی‌وینیل استات
- (۴) دی‌متیل فرم‌آمید

۷۹- نام بنای روبه‌رو چیست و مهم‌ترین ابداع فن‌آورانه معماری در آن کدام است؟

- (۱) تالار موزائیک نیشاپور، قوس ساسانی
- (۲) کاخ اردشیر فیروزآباد، قوس ساسانی
- (۳) سروستان، سه کنج و تبدیل مربع به دایره گنبد
- (۴) قلعه دختر فیروزآباد، سه کنج و تبدیل مربع به دایره گنبد

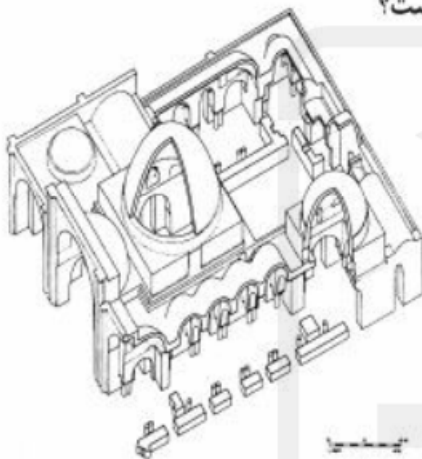

۸۰- امروزه از کدام روش، برای شناخت مناطق تاریخی و باستانی و بازسازی محیط زیست گذشته بیشتر استفاده می‌شود؟

- (۱) نانو ذرات
- (۲) لیزر اسکن
- (۳) ژئو الکتریک
- (۴) دورسنجی

۸۱- آسیب تحت عنوان پوست پرتقالی شدن لعاب، به چه دلیل رخ می‌دهد؟

- (۱) مقدار کوارتز زیاد در بدنه
- (۲) ویسکوزیته بالای لعاب
- (۳) انقباض تر به خشک بیش از حد لعاب
- (۴) اختلاف ضریب انبساط حرارتی لعاب و بدنه

۸۲- ساختار تکنولوژی BIM در صنعت ساختمان، به چه اشاره دارد؟

- (۱) مدل‌سازی اطلاعات ساختمانی
- (۲) استفاده از رایانه در صنعت ساختمان
- (۳) شبیه‌سازی مصالح و ملات‌های ساختمانی برای زلزله
- (۴) نسخه جدیدی از رایانه‌های IBM برای استفاده در صنعت ساختمان

۸۳- برای کنترل موربانه، کدام روش به لحاظ علمی مقبول‌تر است؟

- (۱) استفاده از گازهای سمی
- (۲) تزریق مواد نانو
- (۳) شیمیایی
- (۴) تله‌گذاری

۸۴- برای تجسس حضور املاح محلول در آب مصالحی همچون آجر، سنگ و ملات، از کدام آزمایش استفاده می‌شود؟

- (۱) آزمایشات نوری
- (۲) مقاومت سایش ذره
- (۳) انکسار اشعه ایکس
- (۴) تخلخل سنگی با جیوه

۸۵- کدام قنات ایرانی ثبت شده در فهرست میراث جهانی، دارای ۱۵ مادر چاه است و از منابع مختلف آبی مانند

چشمه، آب‌های زیرزمینی، آب باران تغذیه می‌شود و به لحاظ فن‌آوری بسیار پیچیده است؟

- (۱) بلده فردوس
- (۲) مون اردستان
- (۳) قصبه گناباد
- (۴) ابراهیم آباد اراک

۸۶- کدام مورد، اشاره به روش درمانی «باترسینگ» دارد؟

- (۱) اجرای زهکش
(۲) اجرای پشتبند
(۳) حذف لایه‌های الحاقی فاقد ارزش
(۴) تزریق مصالح نامحلول در آب به بدنه‌ها
- ۸۷- در دیوارهای منحنی تحت فشار عمودی بیشتر ترک ایجاد می‌شود، فشار عمودی چه تنش‌هایی تولید می‌کند؟

- (۱) پیچشی
(۲) فشاری
(۳) کششی
(۴) برشی
- ۸۸- برای بررسی‌های باستان‌شناسی ایران از طریق ژئو فیزیک قبل از کاوش، کدام روش بیشترین کاربرد را دارد؟

- (۱) ژئو نانو
(۲) ژئو رادار
(۳) ژئو الکتریک
(۴) ژئو مغناطیس

۸۹- تصویر زیر، تقسیم آب کدام قنات مهم ایران را نشان می‌دهد؟

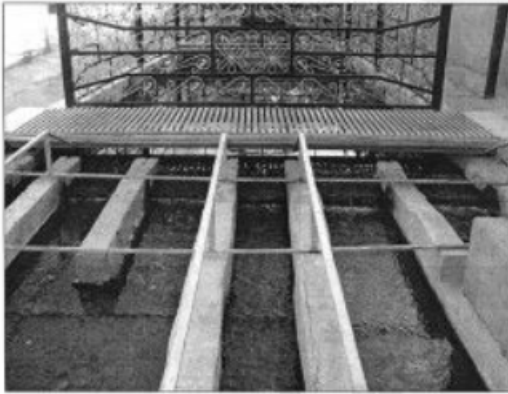

- (۱) مون اردستان
(۲) جوپار کرمان
(۳) بلده فردوس
(۴) ابراهیم‌آباد اراک

۹۰- نام مسجد روبه‌رو چیست و مهمترین ابداع فن آوران معماری در آن کدام است؟

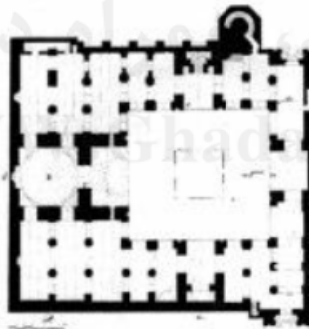
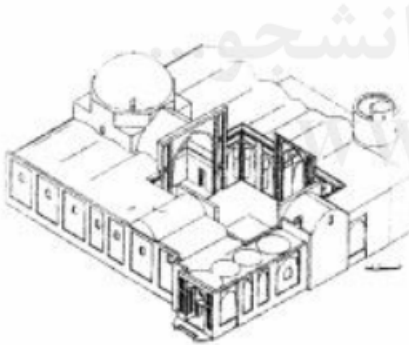

- (۱) زواره، مسجد چهار ایوانی در یک زمان
(۲) اردستان، سه کنج با گنبد دو پوش
(۳) وکیل شیراز، ایوان و گنبدخانه دو پوسته
(۴) داراب، ایوان و گنبدخانه دو پوسته



به اطلاع داوطلبان شرکت کننده در آزمون دکتری سال 1397 می‌رساند، این کلید اولیه غیر قابل استناد است و پس از دریافت نظرات داوطلبان و صاحب نظران، کلید نهایی سوالات تهیه و بر اساس آن کارنامه داوطلبان استخراج خواهد شد. در صورت تمایل می‌توانید حداکثر تا تاریخ 1396/12/15 با مراجعه به سیستم پاسخگویی اینترنتی به نشانی request.sanjesh.org و تکمیل فرم اعتراض به کلید سوالات آزمون دکتری سال 1397 اقدام نمایید. لازم به ذکر است نظرات داوطلبان فقط از طریق اینترنت دریافت خواهد شد و به موارد ارسالی از طریق دیگر رسیدگی نخواهد شد.



گروه امتحانی	شماره پاسخنامه	نوع دفترچه	عنوان دفترچه
هنر	1	E	مرمت واحیای ابنیه و بناهای تاریخی

شماره سوال	گزینه صحیح	شماره سوال	گزینه صحیح	شماره سوال	گزینه صحیح
1	4	31	1	61	2
2	3	32	3	62	1
3	2	33	2	63	3
4	1	34	1	64	4
5	4	35	3	65	2
6	3	36	4	66	4
7	1	37	2	67	3
8	2	38	3	68	1
9	4	39	1	69	2
10	3	40	4	70	3
11	2	41	1	71	4
12	1	42	2	72	2
13	4	43	4	73	1
14	3	44	3	74	4
15	1	45	1	75	4
16	2	46	2	76	3
17	3	47	4	77	1
18	4	48	1	78	2
19	2	49	3	79	3
20	1	50	2	80	4
21	4	51	4	81	2
22	2	52	3	82	1
23	1	53	2	83	4
24	4	54	4	84	3
25	3	55	1	85	1
26	4	56	2	86	2
27	2	57	3	87	3
28	1	58	1	88	4
29	4	59	1	89	2
30	2	60	1	90	1

خروج