



قدم به قدم، همراه دانشجو...

WWW.GhadamYar.Com

جامع ترین و به روزترین پرتال دانشجویی کشور (پرتال دانش)
با ارائه خدمات رایگان، تحصیلی، آموزشی، رفاهی، شغلی و...
برای دانشجویان

- ۱) راهنمای ارتقاء تحصیلی. (کاردانی به کارشناسی، کارشناسی به ارشد و ارشد به دکتری)
- ۲) ارائه سوالات کنکور مقاطع مختلف سالهای گذشته، همراه پاسخ، به صورت رایگان
- ۳) معرفی روش های مقاله و پایان نامه نویسی و ارائه پکیج های آموزشی مربوطه
- ۴) معرفی منابع و کتب مرتبط با کنکورهای تحصیلی (کاردانی تا دکتری)
- ۵) معرفی آموزشگاه ها و مراکز مشاوره تحصیلی معتبر
- ۶) ارائه جزوات و منابع رایگان مرتبط با رشته های تحصیلی
- ۷) راهنمای آزمون های حقوقی به همراه دفترچه سوالات سالهای گذشته (رایگان)
- ۸) راهنمای آزمون های نظام مهندسی به همراه دفترچه سوالات سالهای گذشته (رایگان)
- ۹) آخرین اخبار دانشجویی، در همه مقاطع، از خبرگزاری های پربازدید
- ۱۰) معرفی مراکز ورزشی، تفریحی و فروشگاه های دارای تخفیف دانشجویی
- ۱۱) معرفی همایش ها، کنفرانس ها و نمایشگاه های ویژه دانشجویی
- ۱۲) ارائه اطلاعات مربوط به بورسیه و تحصیل در خارج و معرفی شرکت های معتبر مربوطه
- ۱۳) معرفی مسائل و قوانین مربوط به سربازی، معافیت تحصیلی و امریه
- ۱۴) ارائه خدمات خاص ویژه دانشجویان خارجی
- ۱۵) معرفی انواع بیمه های دانشجویی دارای تخفیف
- ۱۶) صفحه ویژه نقل و انتقالات دانشجویی
- ۱۷) صفحه ویژه ارائه شغل های پاره وقت، اخبار استخدامی
- ۱۸) معرفی خوابگاه های دانشجویی معتبر
- ۱۹) دانلود رایگان نرم افزار و اپلیکیشن های تخصصی و...
- ۲۰) ارائه راهکارهای کارآفرینی، استارت آپ و...
- ۲۱) معرفی مراکز تایپ، ترجمه، پرینت، صحافی و ... به صورت آنلاین
- ۲۲) راهنمای خرید آنلاین ارزی و معرفی شرکت های مطرح
- ۲۳)



WWW.GhadamYar.Ir

WWW.PortaleDanesh.com

WWW.GhadamYar.Org

۰۹۱۲ ۳۰ ۹۰ ۱۰۸

باما همراه باشید...

۰۹۱۲ ۰۹ ۰۳ ۸۰۱

www.GhadamYar.com

عصر جمعه
۹۴/۵/۱۶

آزمون ورودی دوره‌های کارشناسی به کارشناسی - سال ۱۳۹۴

رشته‌ی مجموعه کامپیوتر (نرم افزار - سخت افزار - سیستم‌های سخت‌افزاری رایانه) (کد ۲۱۰)

مدت پاسخگویی: ۱۹۵ دقیقه

تعداد سوال: ۱۴۵

عناوین مواد امتحانی

ردیف	مواد امتحانی	تعداد سوال	شماره سوال	
			از	تا
۱	فرهنگ و معارف اسلامی	۲۰	۱	۲۰
۲	ادبیات فارسی	۴۰	۲۱	۶۰
۳	زبان خارجی (انگلیسی، فرانسه، آلمانی)	۲۰	۴۱	۶۰
۴	ریاضی و آمار	۱۵	۴۱	۷۵
۵	زبان تخصصی	۱۰	۷۶	۸۵
۶	مدار منطقی	۱۵	۸۶	۱۰۰
۷	برنامه‌سازی کامپیوتر	۱۵	۱۰۱	۱۱۵
۸	مجموعه دروس تخصصی نرم افزار (سیستم عامل - ذخیره و بازیابی اطلاعات - ساختمان داده‌ها)	۳۰	۱۱۶	۱۴۵
۹	مجموعه دروس تخصصی سخت‌افزار (معماری کامپیوتر - تحلیل مدارهای الکترونیکی - تحلیل مدارهای الکترونیکی)	۳۰	۱۴۶	۱۷۵

مرداد ماه سال ۱۳۹۴

فرهنگ و معارف اسلامی:

- ۱- از آیه شریفه «ثم سواه و نفخ فيه من روحی» کدام مفهوم مستفاد می گردد؟
- ۱) موزون بودن اندام انسان، حقیقت و واقعیت انسان، همان روح اوست که قابض ارواح می ستاند
 - ۲) دوساحتی بودن انسان، حقیقت و واقعیت انسان، همان روح اوست که قابض ارواح می ستاند
 - ۳) دوساحتی بودن انسان، خلقت جسمانی و پردازش آفرینش ظاهری انسان در حد اعتدال
 - ۴) موزون بودن اندام انسان، خلقت جسمانی و پردازش آفرینش ظاهری انسان در حد اعتدال
- ۲- مشکلات روحی و روانی انسان در جهان امروز ناشی از کدام واقعیت است؟
- ۱) برای همه حوادث، اعم از سختی ها و آسانی ها و مشکلات و بیماری ها و خوشی ها، توجیه مناسبی ندارد.
 - ۲) راه غفلت از مرگ را پیش گرفته و خود را به هرکاری سرگرم می سازد تا آینده تلخش را فراموش کند.
 - ۳) زندگی چند روزه دنیا برایش بی ارزش شده و در نتیجه به یأس دچار شده و امید را از دست داده است.
 - ۴) هویت و حقیقت انسانی خود را به خوبی نشناخته است و نقطه اتکانش را از خداوند از دست داده است.
- ۳- از دیدگاه قرآن کریم، ایمان مبتنی بر کدام مورد است و آیه شریفه «و جحدوا بها و استیقنتها انفسهم ظلماً و علواً» به کدام مطلب اشاره دارد؟
- ۱) معرفت و علم - علم شرط لازم است ولی کافی نیست.
 - ۲) معرفت و علم - ایمان بدون معرفت اجر و ارجی ندارد.
 - ۳) علم و عمل - ایمان بدون معرفت اجر و ارجی ندارد.
 - ۴) علم و عمل - علم شرط لازم است ولی کافی نیست.
- ۴- اگر بگوییم «ایمان و کفر دو امر اجتناباری است» چگونه سخنی را گفته ایم و کدام آیه شریفه حکمی از آن است؟
- ۱) گزاف - ان الذین اشتروا الکفر بالایمان لن یضروا الله شیئاً و لهم عذاب الیم
 - ۲) حق - و قل الحق من ربکم فمن شاء فلیؤمن و من شاء فلیکفر
 - ۳) حق - ان الذین اشتروا الکفر بالایمان لن یضروا الله شیئاً و لهم عذاب الیم
 - ۴) گزاف - و قل الحق من ربکم فمن شاء فلیؤمن و من شاء فلیکفر
- ۵- از آیه شریفه «اذا مستکم الضر فی البحر هل من مل تدعون الا ایتاه فلما نجاکم الی البر اعرضتم کان الانسان کفوراً» کدام مفهوم دریافت می گردد؟
- ۱) خداشناسی فطری - راه های شکوفایی فطرت انسان
 - ۲) خداپرستی فطری - تدبیر در حدوث و امکان و نظم پدیده ها
 - ۳) خداپرستی فطری - راه های شکوفایی فطرت انسان
 - ۴) خداشناسی فطری - تدبیر در حدوث و امکان و نظم پدیده ها
- ۶- در کدام آیه و چگونه قرآن مسأله «یک چیزی علت پیدایش خود باشد» را رد کرده است؟
- ۱) با استدلال عقلی - ام خلقوا السموات و الارض بل لایوقنون
 - ۲) با استدلال عقلی - ام خلقوا من غیر شیء ام هم الخالقون
 - ۳) در قالب استفهام - ام خلقوا السموات و الارض بل لایوقنون
 - ۴) در قالب استفهام - ام خلقوا من غیر شیء ام هم الخالقون
- ۷- اگر بگویند «ما حق نداریم که صفات و مفاهیمی را که از مخلوقات گرفته ایم به خدا نسبت دهیم» و تمسک به آیه «یدالله فوق ایدیهم» به ترتیب به دیدگاه کدام گروه در حوزه شناخت صفات الهی پی می بریم؟
- ۱) اهل تشبیه - اهل تشبیه
 - ۲) اهل تشبیه - اهل تعطیل
 - ۳) اهل تعطیل - اهل تشبیه
 - ۴) اهل تعطیل - اهل تعطیل
- ۸- اگر بگوییم «خداوند هر کار را بروجه اکمل و مطابق مصالح کلی درست و استوار می سازد» حق تعالی را به کدام صفت توصیف کرده ایم؟
- ۱) خالق
 - ۲) حکیم
 - ۳) قادر
 - ۴) علیم
- ۹- سمیع و بصیر بودن خداوند به کدام صفت خداوند برمی گردد و جزء کدام دسته از صفات ثبوتی است؟
- ۱) علم الهی - ذات
 - ۲) اراده الهی - فعل
 - ۳) اراده الهی - ذات
 - ۴) علم الهی - فعل

- ۱۰ «خداوند هیچ انسانی را بیش از توان و ظرفیتی مکلف نساخته است» و «نظم حاکم بر موجودات و کل نظام خلقت» به ترتیب گواه بر کدام قسم از اقسام عدل است؟
- (۱) تکوینی - تکوینی (۲) تشریحی - تشریحی (۳) تکوینی - تشریحی (۴) تشریحی - تکوینی
- ۱۱ «چرا خدا مانع شر در عالم نشد تا جهانی که خیر محض است، محقق شود؟
- (۱) اگر انسان ها از آگاهی وسیع تر و جامع تری برخوردار بودند، هیچ گاه به شر بودن برخی امور حکم نمی کردند.
 (۲) در سنجش خیر و شر در عالم، ملاک کیفیت است نه کمیت. بر اساس این گونه داوری بسیاری از شرور توجیه می شوند.
 (۳) عالم ماده، تلازم اجتنابناپذیر با شرور دارد و اگر به گونه ای خلق می شد که در آن شری متحقق نبود، دیگر مادی نبود.
 (۴) ترک خیر کثیر به دلیل شر قلیل، خود شر کثیر محسوب می شود، تا فیض الهی منافات ندارد.
- ۱۲ بسیاری از اختراعات و ابتکارات، در برخورد با مشکلات حاصل می شوند، بنابراین کدام امر برای تکامل روحی و معنوی و علمی انسان سودمند است و قرآن در این باره می فرماید؟
- (۱) وجود کمالات - وعسی ان تکرهوا شیئا و هو خیر لکم
 (۲) وجود شرور - فان مع العسر یسرا
 (۳) وجود شرور - وعسی ان تکرهوا شیئا و هو خیر لکم
 (۴) وجود کمالات - فان مع العسر یسرا
- ۱۳ با توجه به اینکه «ذات خدا بسیط است و جزء ندارد» کدام معنی مفهوم می گردد؟
- (۱) ذاتی یکتا و بدون شبیه و مانند است و واحد همه کمالات است و صفات و ذاتش یکی است.
 (۲) ذاتی یکتا و بدون شبیه و مانند است و برای بودن و ماندن، نیازمند دیگری نیست.
 (۳) ترکیب از اجزاء ثابت کننده نیاز است و واحد همه کمالات است و صفات و ذاتش یکی است.
 (۴) ترکیب از اجزاء ثابت کننده نیاز است و برای بودن و ماندن، نیازمند دیگری نیست.
- ۱۴ آیات شریفه «لو کان فیهما الهة الا الله لفسدتا» و «ایاک نعبد و ایاک نستعین» به ترتیب بیانگر کدام بعد از ابعاد توحید است؟
- (۱) ربوبیت - عبادت (۲) خالقیت - اطاعت (۳) ربوبیت - اطاعت (۴) خالقیت - عبادت
- ۱۵ آیه شریفه «فلما ان جاء البشیر القاه علی وجهه فارتد بصیرا» بیانگر کدام موضوع است؟
- (۱) اطاعت پذیری از اولیای الهی (۲) تبرک جستن به آثار اولیای الهی
 (۳) بزرگداشت انبیا و اولیای الهی (۴) توسل به روح اولیای الهی
- ۱۶ با توجه به اینکه «دفع ضرر احتمالی عقلاً واجب است» و «خالق انسان و جهان هیچ کار لغو و بیهوده ای انجام نمی دهد» به ترتیب ناظر بر کدام یک از براهین عقلی معاد است؟
- (۱) معقولیت فطرت (۲) علیت - فطرت (۳) معقولیت - حکمت (۴) علیت - حکمت
- ۱۷ از آیه «یوم تشهد علیهم السننهم و ایدیههم و ارجلهم بما كانوا یعملون» کدام مفهوم مستفاد می گردد؟
- (۱) پاداش و کیفرهای روحی و غیرحسی برای صالحان و تبهکاران وجود دارد که روح برای درک آنها نیازمند قوای حسی نیست.
 (۲) بدن یا روح به تنهایی و یا هر دو متعلق پاداش و کیفر قرار می گیرند، بنابراین معاد جسمانی وجود دارد.
 (۳) شهادت اعضاء و جوارح در قیامت به این معناست که فقط روح مجرد در قیامت محشور می گردد.
 (۴) در روز رستاخیز اعضای بدن انسان بر اعمال او گواهی می دهند که بیانگر معاد جسمانی است.
- ۱۸ معیار سنجش اعمال در قیامت و فرمایش امام صادق (ع) در تفسیر آیه «و نضع الموازین القسط...» کدام است؟
- (۱) حق و عدل - ملاک و معیار و میزان هر امتی عمل پیامبر و وصی پیامبر آن امت است.
 (۲) عمل صالح - میزان برای اهل ایمان است برای مشرکان و تبهکاران میزانی نخواهد بود.
 (۳) عمل صالح - ملاک و معیار و میزان هر امتی عمل پیامبر و وصی پیامبر آن امت است.
 (۴) حق و عدل - میزان برای اهل ایمان است برای مشرکان و تبهکاران میزانی نخواهد بود.
- ۱۹ آیات شریفه «یومئذ تحدث اخبارها» «و جاءت کل نفس معها سائق و شهید» به ترتیب ناظر بر کدام یک از گواهان روز رستاخیز می باشد؟
- (۱) زمان - پیامبران (۲) زمین - پیامبران (۳) زمین - فرشتگان (۴) زمان - فرشتگان

۲۰- از دقت در آیه شریفه «انک لا تسمع الموتی و لا تسمع الدعاء اذا و آوا مدبرین» کدام مطلب مفهوم می گردد؟

(۱) انسان تا زنده است، فرصت شنیدن حق و عمل کردن به آن را دارد.

(۲) از دست دادن تفکر و تعقل به میرایی قلب می انجامد.

(۳) کران و کوران قدرت شنیدن و دیدن آثار حقیقت را ندارند.

(۴) پشت به پیامبر کردن، نشانه اعراض از شنیدن حق است.

زبان و ادبیات فارسی:

۲۱- در ابیات زیر معنی واژه های مشخص شده به ترتیب در کدام گزینه درست است؟

« رهنمون گشتند در تیه ضلال
نوشه ها بردند از وزر و وصال

جام ها لبریز کردند از فساد
رشته ها رشتند در ذوک عناد»

(۱) کوه، سایه، گناه، سرسختی

(۲) سرزمین، تاریکی، سختی، دشمن

(۳) بیابان، گمراهی، گناه، دشمنی

(۴) کوه، گمراهی، سختی، دشمن

۲۲- در متن زیر املائی کدام واژه درست نیست؟

«در آن شهر صنایع بسیارند و هر گروهی را راسته ای جدا باشد و چشمه ای است که عمارات بسیار بر سر آن کرده اند و گویند هر که با آب آن سر و تن بشوید، بیماری های مزمن از او ذایل شود و همه بشت بام ها به ارزیز اندوده باشد و ناودان ها هم از ارزیز ساخته که آب از سوراخ به مجرای رود و به حوض رسد، ملوث نشده و آسیب به وی نرسیده.»

(۱) ذایل (۲) عمارات (۳) صنایع (۴) ملوث

۲۳- در کدام بیت غلط املائی وجود دارد؟

(۱) همه عالم گرفت پرتو خور

(۲) لایح از روی او فروغ هندی

(۳) حرم و حل و بیت و رکن حطیم

(۴) ذروه عزت است منزل او

گر ضریری ندید از او چه ضرر

فایح از خوی او شمیم وفا

ناودان و مسقام ابراهیم

خامسل دولت است مهمل او

۲۴- در کدام گزینه، گویندگان تماماً شیوه گذشتگان را بعد از سبک هندی پیش گرفتند و پیرو سبک بازگشت ادبی شدند؟

(۱) صبا، نشاط، نظامی، جامی

(۲) اهلایف، مشنق، سروش، قانی

(۳) مشنق، جامی، حافظ، نشاط

(۴) خاقانی، قانی، سروش اصفهانی، صبا

۲۵- انتساب چند اثر به پدید آورنده آن درست است؟

(بهارستان: جامی) (حدود العالم: ناصر خسرو) (خسی در میقات: جلال آل احمد) (دیوان شمس: مولوی)

(کشکول: عبیدزاکانی) (گل نرگس: حسن فصیحی) (سروده ی سنید: حمید سبزواری) (گرشاسب نامه: دقیقی طوسی)

(اخلاق ناصری: خواججه نصیرالدین طوسی)

(۱) هفت (۲) چهار (۳) شش (۴) پنج

۲۶- در کدام بیت آرایه تشبیه وجود ندارد؟

(۱) شکل امروء تو گویی که ز شیرینی و لطف

(۲) سیب را هر طرفی داده طبیعت رنگی

(۳) تانه تاریک بود سایه انبوه درخت

(۴) آدمی زاده اگر در طرب آید چه عجب

کوزه ای چند نبات است معلق بر بار

هم بر آن گونه که گلگونه کند روی نگار

زیر هر برگ چراغی بنهد از گلنار

سرو در باغ به رقص آمده و بید و چنار

۲۷- در همه ابیات واژه های قافیه جناس هستند به جز:

(۱) زبان را چه بینی که اقرار داد

(۲) گر از حق نه توفیق خیری رسد

(۳) اگر نه زبان قصه برداشتی

(۴) سر آورد و دست از عدم در وجود

بین تا زبان را که گفتار داد

کی از بنده چیزی به گیری رسد

کس از سر دل کی خبر داشتی؟

در این جود بنهاد و در وی سجود

- ۲۸- کاربرد دستوری «تا» در کدام بیت متفاوت است؟
 (۱) تا دهد گلزار هستی را صفا و خرمی
 (۲) تا دل به غرور نفس شیطان ندهی
 (۳) تا چند به عیب دیگران در نگری
 (۴) تا کی به جمال و مال دنیا نازی
- ۲۹- نقش واژه های مشخص شده در بیت زیر، کدام است؟
 «دوستی با که شنیدی که به سر برد جهان»
 (۱) مفعولی، نهادی، نهادی، مسندی
 (۲) نهادی، نهادی، نهادی، قیدی، مسندی
 (۳) مفعولی، مفعولی، نهادی، متممی
 (۴) نهادی، مفعولی، قیدی، متممی
- ۳۰- در کدام بیت حذف فعل به قرینه معنوی صورت گرفته است؟
 (۱) با ابدان بد بر اش و بانیکان نکو
 (۲) گر رحمت خدای نبودی و فضل او
 (۳) از برون خستگان اندیشه کس
 (۴) از در خویش خدایا به به شتم مفرست
- ۳۱- آثار کدام گزینه تماماً نثر فنی و مصنوع است؟
 (۱) تاریخ جهانگشا، چهارمقاله، حدود العالم
 (۲) مرزبان نامه، مقامات حمیدی، کیمیای سعادت
 (۳) تاریخ معجم، نفثه المعندور، تاریخ و صاف
 (۴) منشآت خاقانی، سیاست نامه، ذره نادره
- ۳۲- با توجه به قالب های شعر فارسی، کدام گزینه درست نیست؟
 (۱) ابیات پیش درآمد غزل را تغزل، نسبت یا تشبیب می نامند.
 (۲) در قصیده بیتی را که به وسیله آن از مقدمه به اصل محتوا می پردازند، تخلص می نامند.
 (۳) تفاوت قطعه یا قصیده در این است که قصیده دارای مطلع مصرع است و قطعه چنین نیست.
 (۴) نخستین ترجیع بند سرای ایران فرخی سیستانی و بهترین نمونه های ترجیع بند از سعدی و هاتف اصفهانی است.
- ۳۳- ابیات زیر در چه قالبی سروده شده است و محتوای آن کدام است؟
 «هنوزم ز خردی به خاطر در است
 به منقارم آن سان به سخنی گزید
 پدر خنده بر گریه ام زد که هان!»
 (۱) مثنوی، حرفانی
 (۲) مثنوی، حکمی اخلاقی
 (۳) مستط، اجتماعی
 (۴) قطعه، اخلاقی اجتماعی
- ۳۴- موارد مهم استفاده از خط فاصله، در همه گزینه ها درست است به جز:
 (۱) برای جدا کردن جمله معترضه از کلام اصلی
 (۲) در مکالمه میان اشخاص نمایشنامه و داستان
 (۳) به منظور ایجاد فاصله میان دو مصرع شعر
 (۴) برای جدا کردن اجزای یک کلمه در تقطیع یا حروف یک کلمه از یکدیگر
- ۳۵- هنرمندان کدام مکتب، قواعد و قواعد کهن را یکسره درهم شکستند و به جای عقل و منطق، بنیان هنر خویش را بر احساس و تخیل و عشق استوار ساختند؟
 (۱) رئالیسم
 (۲) کلاسیک
 (۳) ناتورالیسم
 (۴) رمانتیسم
- ۳۶- بیت:
 «چون قهر الهی امتحان تو کند
 با کدام بیت تناسب مفهومی دارد؟
 (۱) آن جسا که کرم نگاهبان تو کند
 (۲) آن جا که قضا رهنز حال تو شود
 (۳) هر دولت و مکتب که قضا می بخشد
 (۴) چون رحمت حق صورت فال تو شود»
- ۲۸- کاربرد دستوری «تا» در کدام بیت متفاوت است؟
 خار و خس را بر کند نسرين و ريحان آورد
 کز شاخ بدی کس نخورد بار بهی
 یک بار به عیب خود نگاهی می کن
 آمدند به آن کسه راد عسقبی سازی
- ۲۹- نقش واژه های مشخص شده در بیت زیر، کدام است؟
 «حق عیان است ولی طایفه ای بی بصیرند»
 (۱) نهادی، نهادی، نهادی، قیدی، مسندی
 (۲) نهادی، نهادی، نهادی، قیدی، متممی
 (۳) مفعولی، مفعولی، نهادی، متممی
 (۴) نهادی، مفعولی، قیدی، متممی
- ۳۰- در کدام بیت حذف فعل به قرینه معنوی صورت گرفته است؟
 جای گیل گیل باش و جای خار خار
 افکنده بود مکتب تو در جوی و جر مرا
 وز دعای من مردم برهیز گار
 که سر گوی تو از کوی و مکان ما را بس
- ۳۱- آثار کدام گزینه تماماً نثر فنی و مصنوع است؟
 (۱) تاریخ جهانگشا، چهارمقاله، حدود العالم
 (۲) مرزبان نامه، مقامات حمیدی، کیمیای سعادت
 (۳) تاریخ معجم، نفثه المعندور، تاریخ و صاف
 (۴) منشآت خاقانی، سیاست نامه، ذره نادره
- ۳۲- با توجه به قالب های شعر فارسی، کدام گزینه درست نیست؟
 (۱) ابیات پیش درآمد غزل را تغزل، نسبت یا تشبیب می نامند.
 (۲) در قصیده بیتی را که به وسیله آن از مقدمه به اصل محتوا می پردازند، تخلص می نامند.
 (۳) تفاوت قطعه یا قصیده در این است که قصیده دارای مطلع مصرع است و قطعه چنین نیست.
 (۴) نخستین ترجیع بند سرای ایران فرخی سیستانی و بهترین نمونه های ترجیع بند از سعدی و هاتف اصفهانی است.
- ۳۳- ابیات زیر در چه قالبی سروده شده است و محتوای آن کدام است؟
 که در لایه ماکیان برده دست
 که اشکم چو خون از رگ آن دم جهید
 وطن داری آموز از ماکیان»
 (۱) مثنوی، حرفانی
 (۲) مثنوی، حکمی اخلاقی
 (۳) مستط، اجتماعی
 (۴) قطعه، اخلاقی اجتماعی
- ۳۴- موارد مهم استفاده از خط فاصله، در همه گزینه ها درست است به جز:
 (۱) برای جدا کردن جمله معترضه از کلام اصلی
 (۲) در مکالمه میان اشخاص نمایشنامه و داستان
 (۳) به منظور ایجاد فاصله میان دو مصرع شعر
 (۴) برای جدا کردن اجزای یک کلمه در تقطیع یا حروف یک کلمه از یکدیگر
- ۳۵- هنرمندان کدام مکتب، قواعد و قواعد کهن را یکسره درهم شکستند و به جای عقل و منطق، بنیان هنر خویش را بر احساس و تخیل و عشق استوار ساختند؟
 (۱) رئالیسم
 (۲) کلاسیک
 (۳) ناتورالیسم
 (۴) رمانتیسم
- ۳۶- بیت:
 «چون قهر الهی امتحان تو کند
 با کدام بیت تناسب مفهومی دارد؟
 (۱) آن جسا که کرم نگاهبان تو کند
 (۲) آن جا که قضا رهنز حال تو شود
 (۳) هر دولت و مکتب که قضا می بخشد
 (۴) چون رحمت حق صورت فال تو شود»

- ۳۷- مفاهیم «بلند همتی، استغنا، مناعت، ایثار» به ترتیب در کدام ابیات وجود دارد؟
 الف) ذره‌ای از مهر او روشن کند آفاق را
 ب) مهر او سرمایه‌آمال کن گر بایدت
 ج) طینت خویش ارحسن خواهی ببايد چون حسین
 د) شمع بودن سود ندهد شمس شو از مهر او
 ۱) د، ب، الف، ج
 ۲) الف، ب، ج، د
 ۳) د، الف، ب، ج
 ۴) ج، ب، الف، د
- ۳۸- کدام بیت فاقد مفهوم بیت زیر است؟
 «فهم سخن چون نکند مستمع»
 ۱) مستمع چون نشنه و جوینده شد
 ۲) سخن از مستمعان قدرپذیرد صائب
 ۳) تنی چند برگفت او مجتمع
 ۴) عطار در دل و جان اسرار دارد از تو
- ۳۹- معنی عبارت: «ای پیر جوانی که از شعبه شتاب در موسم صبی خیزد. در فصل مشیب آغاز نوادی» کدام است؟
 ۱) دیوانگی نشانه عشق است و این عشق فقط در جوانان است.
 ۲) دیوانگی عهد جوانی و نادانی را در هنگام پیری شروع کرده‌ای.
 ۳) دیوانگی و عشقی که از جوانی و کودکی برمی‌خیزد. در پیری رشد می‌کند.
 ۴) ای پیر دیوانگی تو از دوران جوانی آغاز شده و تا پیری ادامه دارد.
- ۴۰- عبارت: سه ماه بود که موی سر باز نکرده بودیم. به کدام معنا است؟
 ۱) به حمام نرفته بودیم
 ۲) موی سر را شسته نکرده بودیم
 ۳) موی سر را نشسته بودیم
 ۴) موی سر را اصلاح نکرده بودیم
- زبان خارجی (انگلیسی):

PART A: Grammar and Vocabulary

Directions: Choose the word or phrase (1), (2), (3), or (4) that best completes each sentence. Then mark the answer on your answer sheet.

41. This is private letter addressed to me. I would rather you it.
 1) don't read 2) not read 3) won't read 4) didn't read
42. The climbers started early in the morning the bad weather forecast.
 1) though 2) despite 3) in case 4) whether
43. Smoking can reduce the risk of many smoking related illnesses.
 1) Given up / to contract 2) Giving up / contracting
 3) To give up / being contracted 4) To be given up / contracting
44. I wasn't sure how Belinda would react because I her long.
 1) wasn't knowing 2) didn't know
 3) hadn't known 4) hadn't been knowing
45. He the fast foods that he couldn't give them up.
 1) used that eat 2) used to eating
 3) was used to eat 4) was used to eating
46. For millions of people from arthritis, aspirin is the only thing that works.
 1) suffering 2) informing 3) preventing 4) repairing
47. We are using work study experts in the factory to try to improve
 1) function 2) efficiency 3) evaluation 4) tendency

- 48- Fresh vegetables cooked at home are always more ----- than canned or frozen vegetables.
1) nutritious 2) special 3) available 4) traditional
- 49- He saw an advertisement for the job and wrote out his application ----- .
1) certainly 2) firmly 3) directly 4) immediately
- 50- The system is so sensitive that it can ----- differences in temperature as small as 0.003 degrees.
1) detect 2) explore 3) perform 4) compare
- 51- It's generally believed that ----- between different companies should keep prices down.
1) interference 2) achievement 3) competition 4) projection
- 52- Art experts have to be very ----- when buying painting because deception is quite common in the art world.
1) explicit 2) cautious 3) responsible 4) international
- 53- Many university students are still ----- dependent on their parents.
1) emotionally 2) necessarily 3) economically 4) scientifically
- 54- Leisure time doesn't ----- time spent on necessary activities such as sleeping.
1) include 2) express 3) require 4) devote
- 55- There is a growing ----- about the environment and its problems caused by human beings.
1) chance 2) capacity 3) contact 4) concern

PART B: Reading Comprehension

Directions: Read the following passage and answer the questions by choosing the best choice (1), (2), (3), or (4). Then mark the correct choice on your answer sheet.

PASSAGE 1:

All people have headaches at some time during their lives. Some headaches are very weak and some are very strong. Some people with strong headaches go immediately to the doctor. In the past, doctors gave this people aspirin and told them to go home. Now doctors think they made a mistake. A headache is not a disease, but the result of a disease. Now they want to find the disease that causes headaches.

Toothaches and hunger can cause headaches. A dentist and food can cure these headaches. A continuous, strong headache, however might be caused by a bad disease, such as a brain tumor—an extra growth inside the brain.

Nervous headaches are usual in today's life. A person who must drive in crowded streets might get a headache. A doctor in Boston has found that hard-working people have the most headaches. These people work very hard to get what they want. The best cure for a nervous headache is sleep. Another kind of headache is caused by sadness. The person gets headache because he has a problem that he cannot solve. He needs help from a psychiatrist to stop his headaches.

People have tried many ways to cure headaches. Long ago some people opened the head to let out devils that they thought made the head hurt. Today, modern medicine uses drugs to make the blood vessels smaller. Any medicine or drink that makes the blood vessels larger only makes the headache worse.

- 56- It is referred in the passage that in the past, the best cure for headache was ----- .
 1) herbs 2) sleep 3) aspirin 4) operations
- 57- According to the passage, all of the following are true EXCEPT ----- .
 1) all headaches are not equally painful
 2) some people never experience headache
 3) doctors now believe the headaches are caused by diseases
 4) formerly doctors didn't consider headaches to be a serious problem
- 58- The brain tumors, as stated in the passage, ----- .
 1) bring about strong headaches 2) can cause toothache and hunger
 3) are the result of continuous headache 4) cause extra growth in your body
- 59- You can guess from the context that "let out" in line 16 means ----- .
 1) prevent 2) control 3) permit 4) release
- 60- People with headaches caused by sadness should be helped by a psychiatrist because they ----- .
 1) need to sleep more 2) have a brain tumor
 3) need help in solving their problems 4) need medicine to stop their headaches

ریاضی و آمار:

۶۱- با حروف کلمه «WINDOWS»، چند رمز عبور چهار حرفی می توان ساخت؟

(۱) ۹۶۰

(۲) ۴۸۰

(۳) ۷۲۰

(۴) ۳۶۰

۶۲- مجموع سری $\sum_{n=1}^{\infty} \frac{(-1)^n}{n!}$ کدام است؟(۱) $\frac{e}{1+e}$ (۲) $\frac{1-e}{e}$ (۳) $\frac{e}{1-e}$ (۴) $\frac{e-1}{e}$

۶۳- حاصل $\lim_{x \rightarrow 1^+} \frac{x + \sqrt{x^2 - 1} - 1}{\sqrt{x} - 1}$ ، کدام است؟

(۱) ۲

(۲) $1 + \sqrt{2}$ (۳) $2\sqrt{2}$ (۴) $\sqrt{2}$

۶۴- خط قائم بر منحنی به معادله $y = \sqrt{x+5} e^{4-x}$ ، در نقطه ای به طول ۴ واقع بر آن، محور xها را با کدام طول قطع می کند؟

(۱) $-4/5$

(۲) -۱

(۳) $-2/5$

(۴) ۲

۶۵- حاصل $\int_{\sqrt{2}}^2 x^2 e^{x^2} dx$ ، کدام است؟

(۱) $e^2 - 2$ (۲) $\frac{1}{2}(e^2 - 1)$ (۳) $\frac{1}{2}(e^2 + 1)$ (۴) $e^2 + 1$

۶۶- در تابع دو متغیری $z = x^2 - y^2 + xy$ اگر $x = r \cos \theta$ و $y = r \sin \theta$ باشند، مقدار $\frac{\partial z}{\partial \theta}$ به ازای $\theta = \frac{\pi}{4}$

و $r = \sqrt{2}$ ، کدام است؟

(۱) ۳

(۲) ۲

(۳) ۲

(۴) -۴

۶۷- معادله صفحه مماس بر رویه $z = \ln(2x - y) + \frac{x+1}{y}$ در نقطه $(2, 3, 1)$ ، کدام است؟

(۱) $5x - 4y + z + 1 = 0$ (۲) $5x + 2y - 4z = 0$ (۳) $7x - 4y - 3z + 1 = 0$ (۴) $7x + 4y - 9z - 17 = 0$

۶۸ مقدار تقریبی عدد $(27 \div 3)^2 - \sqrt{(5.98)^2}$ با کمک دیفرانسیل کدام است؟

(۱) ۱/۹۹۵۵

(۲) ۱/۹۸۸۵

(۳) ۱/۹۹۴۵

(۴) ۱/۹۸۷۵

۶۹- نرخ رشد کاربران یک شرکت رایانه‌ای، در ۴ سال متوالی نسبت به سال قبل، به صورت‌های $\frac{7}{5}$ و $\frac{5}{2}$ و $\frac{6}{7}$ و

$\frac{27}{16}$ می‌باشد. میانگین نرخ رشد کدام است؟

(۱) ۱/۷۵

(۲) ۱/۴

(۳) ۱/۶

(۴) ۱/۵

۷۰- در داده‌های دسته‌بندی شده جدول زیر، مقدار واریانس تصحیح شده شپارد، کدام است؟

نماینده دسته	۵	۱۵	۲۵	۳۵	۴۵
فراوانی	۱۰	۱۴	۱۳	۱۲	۱۱

(۱) ۱۷۵

(۲) ۱۵۸

(۳) ۱۶۴

(۴) ۱۵۵

۷۱- در ۶۰ داده آماری مجموع تمام داده‌ها برابر ۹۰۰ و مجموع مربعات انحراف از میانگین این داده‌ها برابر ۲۷۰

و مقدار $\sum_{i=1}^{60} (x_i - 15)^2$ برابر ۳۷۵۰ می‌باشد. ضریب کشیدگی این توزیع کدام است؟

(۱) $\frac{8}{81}$ (۲) $\frac{8}{81}$ (۳) $\frac{7}{81}$ (۴) $\frac{7}{81}$ (۵) $\frac{4}{81}$ (۶) $\frac{4}{81}$

۷۲- اگر X نمرات نظری و Y نمرات عملی ۵ دانشجو در یک درس باشند، چند درصد تغییرات Y به وسیله تغییرات

X در جدول زیر، قابل بیان است؟

X	۱۱	۱۵	۱۷	۱۸	۱۹
Y	۱۳	۱۲	۱۵	۱۷	۱۸

(۱) ۶۵

(۲) ۷۰

(۳) ۶۷

(۴) ۷۲

۷۳- تابع احتمال متغیر تصادفی X ، به صورت زیر است؟

$$f(x) = \begin{cases} ax^2 & ; 1 \leq x \leq 3 \\ ax & ; 3 < x < 5 \\ 0 & \text{جای دیگر} \end{cases}$$

با تعیین a ، مقدار $P(2 < x < 4)$ ، کدام است؟

(۱) ۰/۴۱

(۲) ۰/۵۲

(۳) ۰/۴۸

(۴) ۰/۵۹

۷۴- نمرات یک آزمون دارای توزیع نرمال با میانگین ۱۲۵ و انحراف معیار ۱۵ می باشد. اگر یک نمونه ۱۶ تایی از بین

آن ها انتخاب شود، با کدام احتمال میانگین جامعه بیشتر از ۱۳۱ می باشد؟ $(S = 0.9454)$

(۱) ۰/۵۴۸

(۲) ۰/۴۴۵۲

(۳) ۰/۴۷۲۶

(۴) ۰/۹۴۵۲

۷۵- از بین همه افرادی که به یک مرکز رایانه ای مراجعه می کنند $\frac{1}{3}$ آن ها خرید می کنند. اگر در یک روز ۷۲ نفر

مراجعه کنند، در محاسبه احتمال حداقل ۲۳ نفر خرید کنند، با تقریب نرمال حداقل Z ، کدام است؟

(۱) ۰/۷۲۵

(۲) ۰/۶۲۵

(۳) ۰/۷۵

(۴) ۰/۶۵

زبان تخصصی:

Understanding the passage:

Look at the following text and find out what underlined words to:

Can a computer solve problems? Definitely not. It is a machine that carries out the procedure which the programmer gives it. It is the programmer then who solves the problems. There are few steps that one has to follow in problem solving: Step1: the programmer must define the problem clearly. Step2: the programmer must formulate an algorithm, which is a straight ward sequence of steps of instructions used to solve the problem. Step3: the programmer must translate the algorithm or flowchart into computer program. step4: the programmer must the keypunch the program or give it to operator to do it. Step5: the program must then be tested.

76- It is a machine.

1) problem

2) machine

3) computer

4) can

77- Which the programmer gives it.

1) carries

2) procedure

3) problems

4) programmer

۸۸- شکل زیر، مبدل چه نوع گدی است؟

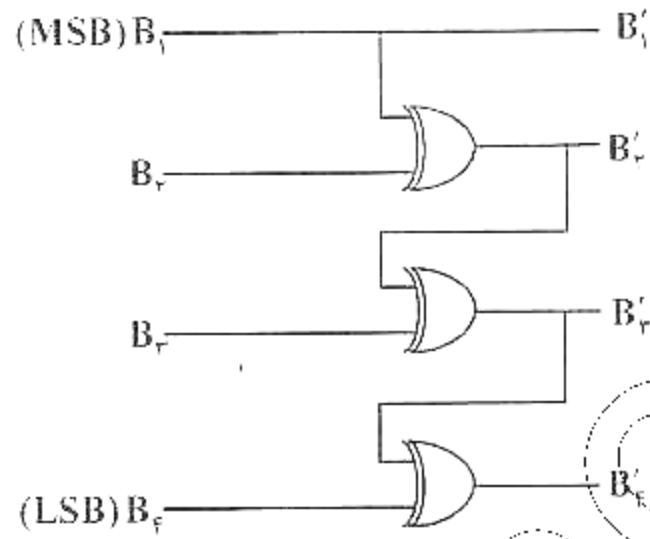

- (۱) گری به باینری
- (۲) سه افزا به گری
- (۳) BCD به سه افزا
- (۴) BCD به ۸۴۲۱

۸۹- برای پیاده سازی جدول کارنوی زیر، حداقل چند دروازه منطقی مورد نیاز است؟

	AB		
CD	00	01	11
	10	11	00
00	1	1	0
01	1	0	X
11	0	1	0
10	1	0	0

- (۱) ۳
- (۲) ۲
- (۳) ۴
- (۴) ۵

۹۰- خروجی F مدار زیر، کدام است؟

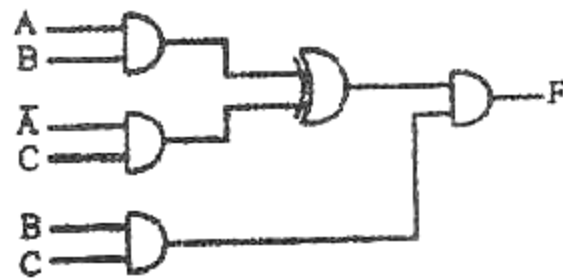

- (۱) AC
- (۲) AB
- (۳) ABC
- (۴) BC

۹۱- در شکل زیر، تأخیر انتشاری هر گیت برابر ۵ نانو ثانیه است. این مدار و دارای فرکانس مگاهرتز است.

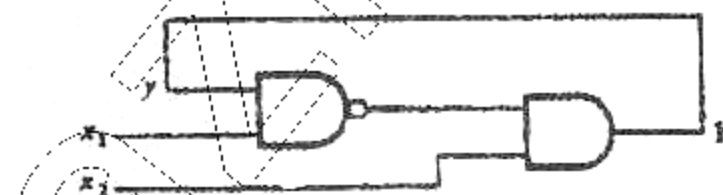

- (۱) ناپایدار، ۵۰
- (۲) پایدار، ۵۰
- (۳) پایدار، ۱۰۰
- (۴) ناپایدار، ۱۰۰

۹۲- یک آی سی با چهار گیت NAND، با ولتاژ ۵ ولت کار می کند. اگر برای هر گیت NAND جریان $F_{CCL} = 3mA$ و $I_{CCH} = 1mA$ باشد، کل توان مصرفی چند میلی وات است؟

- (۱) ۴۰
- (۲) ۲۰
- (۳) ۸۰
- (۴) ۱۰۰

۹۳- مدار زیر، معادل کدام گیت منطقی است؟

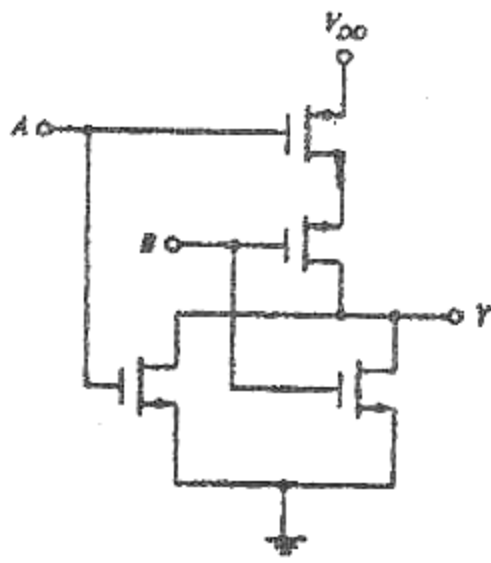

- (۱) NAND
- (۲) NOR
- (۳) XOR
- (۴) XNOR

۹۴- رابطه منطقی خروجی مالتی پلکسر زیر، کدام است؟ (متغیر C ورودی مالتی پلکسر است)

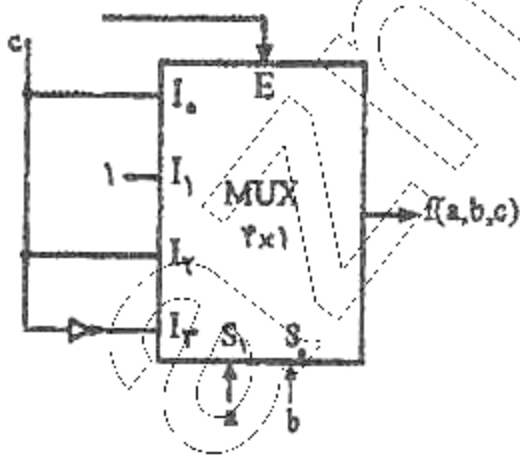

- (۱) $\sum m(1, 3, 5, 7)$
- (۲) $\sum m(1, 2, 3, 5, 6)$
- (۳) $\sum m(2, 4, 6)$
- (۴) $\sum m(0, 1, 3, 7)$

۹۵- در شکل زیر، کدام خروجی برابر ABC است؟

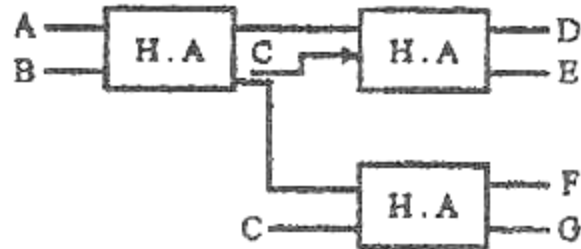

- (۱) E
- (۲) D
- (۳) F
- (۴) G

۹۶- شکل زیر، معادل کدام فلیپ فلاپ است؟

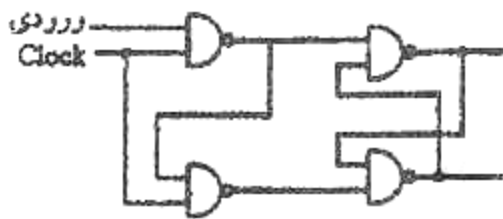

- (۱) RS
- (۲) MSJK
- (۳) D
- (۴) T

۹۷- در شمارنده زیر، اگر حالت فعلی $A_4 A_3 A_2 A_1 = 1100$ باشد، پالس شمارش بعدی خروجی کدام است؟

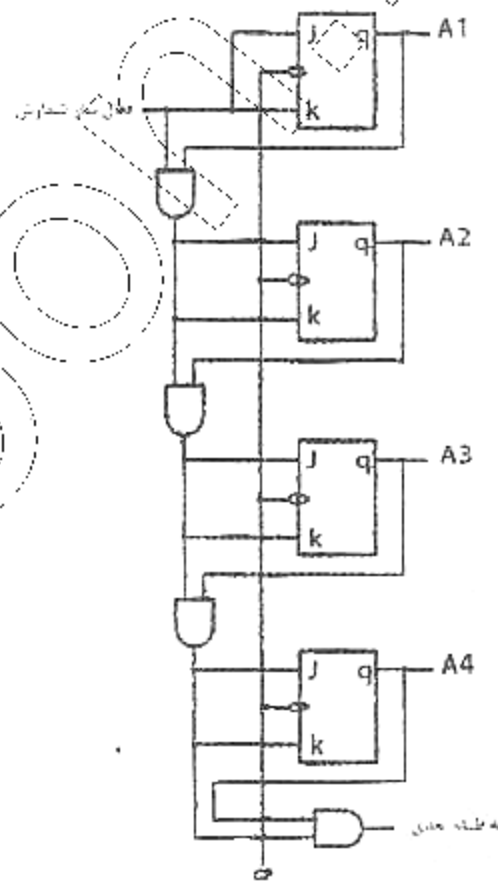

(۴) ۰۰۱۰

(۳) ۰۱۰۰

(۲) ۱۱۱۰

(۱) ۱۱۰۰

۹۸- مدار زیر، یک شیفت رجستر با ورودی و خروجی است.

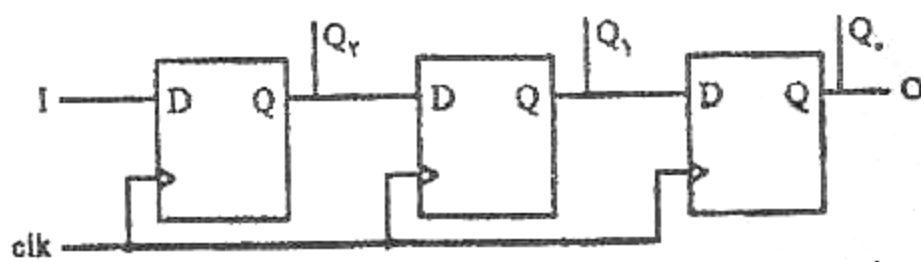

(۱) سری/موازی، سری

(۲) سری، سری/موازی

(۳) موازی، موازی

(۴) موازی، سری

۹۹- در شکل زیر، بعد از اعمال شش پالس ساعت، $Q_1 Q_0$ کدام است؟ (قبل از اعمال اولین پالس ساعت مدار را Reset می کنید)

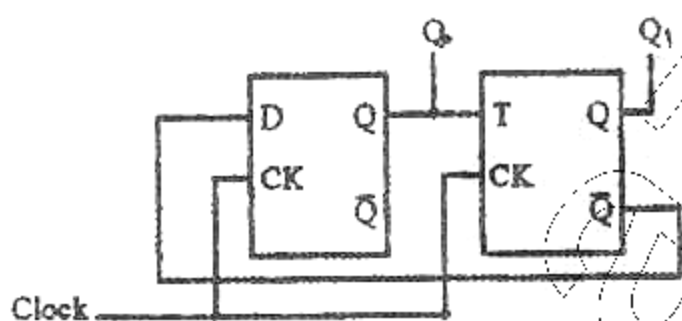

(۱) ۰۱

(۲) ۱۰

(۳) ۱۰

(۴) ۱۱

۱۰۰- در شکل زیر، بعد از اعمال چهار پالس ساعت، $Q_A Q_B$ کدام است؟ (در شروع $Q_A = Q_B = 0$ است)

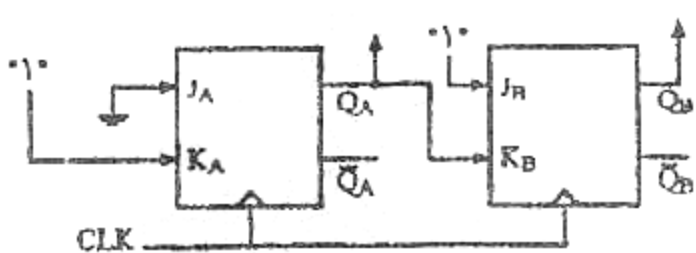

(۱) ۱۱

(۲) ۱۰

(۳) ۰۱

(۴) ۰۰

برنامه سازی کامپیوتر:

- ۱۰۱- اگر M ماتریسی با ۴ سطر و ۵ ستون باشد، قطعه برنامه زیر چه عملی انجام می دهد؟
- ```
for(int i = 0; i < 4; i++)
 for(int j = i - 1; j < 5; j++)
 M[i][j] = 0;
```
- (۱) عناصر بالای قطر ماتریس را صفر می کند.  
 (۲) عناصر پایین قطر ماتریس را صفر می کند.  
 (۳) قطر فرعی را صفر می کند.  
 (۴) قطر اصلی را صفر می کند.

- ۱۰۲- خروجی تابع روبه رو، کدام است؟ (کداسکی  $A$  برابر 65 است)
- ```
int func (int a , int b)
{
    a = 'A' ; B = 35;
    a ++; b --;
    return a, b;
}
```
- (۱) 65 و 34
 (۲) 66 و 34
 (۳) 34
 (۴) 66

- ۱۰۳- اگر آرایه A به صورت $int A[5]$ تعریف شود:

- (۱) $x[1]$ و $x+1$ معادل یکدیگرند.
 (۲) $x[1]$ و x معادل یکدیگرند.
 (۳) $x[1]$ و $\&x$ معادل یکدیگرند.
 (۴) $x[1]$ و $\&(x+1)$ معادل یکدیگرند.

- ۱۰۴- خروجی قطعه کد روبه رو، چیست؟

```
int factor = 1;
int num = 1000;
for (int i = 2; i <= num/i; i++)
    if ((num % i) == 0) {
        factor = i;
        break;
    }
cout << factor;
```

- (۱) ۲
 (۲) ۵۰۰
 (۳) تمام اعداد زوج بین ۲ تا ۵۰۰
 (۴) ۱۰ و ۸ و ۶ و ۴ و ۲

```
int f(char *s) {
    char *p=s;
    while (*p)
        p++;
    return (p-s);
}
```

- ۱۰۵- تابع روبه رو، چه عملی انجام می دهد؟

- (۱) آدرس p را برمی گرداند.
 (۲) آدرس s را برمی گرداند.
 (۳) طول s را برمی گرداند.
 (۴) اختلاف طول s و p را برمی گرداند.

```
do {
    n = num % 10;
    cout << n;
    num /= 10;
} while (num > 0);
```

- ۱۰۶- حلقه روبه رو، چه عملی انجام می دهد؟
- (۱) ارقام عدد num را جدا می کند.
 (۲) در صورتی که num بر ۱۰ بخش پذیر باشد، آن را نمایش می دهد.
 (۳) معکوس عدد num را برمی گرداند.
 (۴) رقم اول عدد num را برمی گرداند.

```

ushort num;
num = 10;
if ((num & 1) == 1)
    cout << "This won't display.";
num = 11;
if ((num & 1) == 1)
    cout << num << "is odd.";

```

۱۰۷- خروجی قطعه کد روبه‌رو، چیست؟

(۱) برنامه خطا دارد.

(۲) 11 is odd.

(۳) 10 is odd.

(۴) This won't display.

```

int n = 1, sum = 0;
for (int x = 0; x < 3; x++)
    for (int y = 0; y < 3; y++)
        for (int z = 0; z < 3; z++)
            m[x,y,z] = n++;
sum = m[0,0,0] + m[1,1,1] + m[2,2,2];

```

۱۰۸- مقدار sum، پس از اجرای قطعه کد زیر، برابر کدام است؟

(۱) ۶

(۲) ۱۵

(۳) ۴۲

(۴) ۱۸

```

for (int i = 0; i < 10; i++) {
    result = 1;
    e = i;
    while (e > 0) {
        result *= 2;
        e--;
    }
}

```

۱۰۹- پس از اجرای قطعه کد روبه‌رو، مقدار result، برابر کدام است؟

(۱) ۲۰۰

(۲) ۲۵۶

(۳) ۱۰۲۴

(۴) ۵۱۲

```

Public void Display (string str) {
    if (str.Length > 0)
        Display (str.Substring (1, str.Length - 1));
    else
        return;
    Console.WriteLine (str [0]);
}

```

۱۱۰- متد روبه‌رو، چه عملی انجام می‌دهد؟

(۱) رشته را به حروف بزرگ تبدیل می‌کند.

(۲) رشته str را معکوس می‌کند.

(۳) طول رشته را برمی‌گرداند.

(۴) رشته را به حروف کوچک تبدیل می‌کند.

۱۱۱- فرض کنید کلاسی به نام Building داریم، کدام عبارت برای تعریف یک شیء به نام house از این کلاس، درست است؟

house = new Building (); (۲)

Building new house; (۱)

Building house = new Building (); (۴)

Building: new Building (house); (۳)

۱۱۲- متد روبه‌رو، برای تشخیص عدد اول بودن x به کار می‌رود. در جای خالی آن، جایگزینی کدام عبارت مناسب است؟

```

Public bool Isprime (int x) {
    if (x <= 1) return false;
    for (int i = 2; i <= x / i; i++)
        ....
    return true;
}

```

if ((x / i) == 0) return false; (۱)

if ((x % i) == 0) return false; (۲)

if ((x / i) == 0) return true; (۳)

if ((x % i) == 0) return true; (۴)

۱۱۳- در مورد تعریف روبه‌رو، کدام عبارت درست است؟

```
int [ ] [ ] j = new int [3] [ ];
j [0] = new int [4];
j [1] = new int [3];
j [2] = new int [5];
```

(۱) آرایه دنداندار دو بعدی

(۲) آرایه دو بعدی

(۳) در خط اول، باید تعداد ستون‌ها مشخص شود.

(۴) تعریف چنین آرایه‌ای با خطا مواجه می‌شود.

۱۱۴- خروجی قطعه کد روبه‌رو، کدام است؟

```
int sum = 0;
int [ ] nums = new int [10];
for (int i = 0, i < 10; i++)
    nums [i] = i;
foreach (int x in nums) {
    sum += x;
    if (x == 4) break;
}
Console.WriteLine (sum);
```

(۱) 4

(۲) 9

(۳) 11

(۴) 10

۱۱۵- فرض کنید کلاسی به نام **TwoDShape** داریم. کدام عبارت. کلاسی به نام **Triangle** را تعریف می‌کند؛ که

از کلاس **TwoDShape** ارث‌بری دارد؟

(۱) `class Triangle = inherit TwoDShape`

(۲) `class Triangle : TwoDShape`

(۳) `inherit class Triangle = TwoDShape`

(۴) `inherit TwoDShape : Triangle`

مجموعه دروس تخصصی نرم‌افزار (سیستم عامل - ذخیره و بازیابی اطلاعات - ساختمان داده‌ها):

۱۱۶- به سیستم‌هایی که در آن‌ها دریافت دستورات یا برنامه‌های کاربر و سپس اجرای آن‌ها در دو مرحله صورت

می‌گیرد، چه می‌گویند؟

(۱) اسیمتدای (۲) چند برنامه‌ای (۳) اشتراک زمانی (۴) محاوره‌ای

۱۱۷- چه روشی امکان هم‌زمانی عمل I/O یک کار را با عملیات پردازش همان کار به وجود می‌آورد؟

(۱) بافر کردن (۲) اسپولینگ (۳) ارتباط مستقیم (۴) چند برنامه‌ای

۱۱۸- یک حالتی که یک فرآیند برای مدت طولانی، پردازنده را به دست نیآورده است و احتمالاً برای مدت زیادی نیز

در این حالت می‌ماند، چه می‌گویند؟

(۱) مسدود (۲) اجرا (۳) آماده (۴) معلق

۱۱۹- در کدام الگوریتم زمان بندی، اولویت فرآیندها براساس رابطه زیر، به دست می‌آید؟

$$\text{اولویت} = \frac{\text{زمان سرویس} + \text{زمان انتظار}}{\text{زمان سرویس}}$$

(۱) SJF

(۲) RR

(۳) HRN

(۴) SRT

۱۲۰- شرایط انحصار متقابل (Mutual Exclusion)، جزء کدام یک از روش‌های زیر محسوب می‌شود؟

(۱) زمان بندی کارها

(۲) حالات یک فرآیند

(۳) برخورد با مشکل ناحیه بحرانی

(۴) مدیریت حافظه

۱۲۱- اگر در الگوریتم بانکداران، شرط زیر برقرار شود، به چه معنی است؟

Request_i > Need_i

(۱) سیستم در حالت ناامن است.

(۲) فرآیند می تواند کارش را به پایان برساند.

(۳) منبع کافی برای تخصیص به این فرآیند وجود ندارد.

(۴) تقاضا، بیش از نیاز اعلان شده است.

۱۲۲- اگر اندازه قابها برای کاهش قطعه قطعه شدن داخلی، کوچک در نظر گرفته شود، کدام مورد رخ می دهد؟

(۱) اندازه جدول صفحه، افزایش می یابد.

(۲) تعداد صفحات، زیاد می شود.

(۳) زمان تبدیل آدرس، افزایش می یابد.

(۴) هر سه مورد

۱۲۳- اگر اندازه میانگین برنامه ها، ۴ کیلوبایت و هر سطر جدول صفحه ۳۲ بایت فضا نیاز داشته باشد، اندازه هر صفحه چند بایت است؟

(۱) ۵۱۲

(۲) ۲۵۶

(۳) ۱۲۸

(۴) ۱۰۲۴

۱۲۴- بر اساس کدام الگوریتم، هنگام نیاز به تخلیه، باید قابی انتخاب شود که در گذشته دورتری مورد استفاده قرار گرفته است؟

(۱) Clock

(۲) LRU

(۳) NRU

(۴) LFU

۱۲۵- در کدام الگوریتم زمان بندی دیسک، هد خواندن / نوشتن، تمام قطر دیسک را طی نمی کند و فقط از اولین درخواست تا آخرین درخواست حرکت می کند؟

(۱) SSTF

(۲) C-Clock

(۳) C-SCAN

(۴) FCFS

۱۲۶- در صورتی که زمان استخوانه جویی در دیسکی برابر ۱۲ باشد، تعداد دور در دقیقه دیسک برابر کدام باشد، تا زمان دستیابی تصادفی، بین ۱۵ تا ۱۷ شود؟

(۱) ۸۰۰۰-۱۰۰۰۰

(۲) ۶۰۰۰-۱۰۰۰۰

(۳) ۶۰۰۰-۸۰۰۰

(۴) ۸۰۰۰-۱۱۰۰۰

۱۲۷- کدام مجموعه با ساختار مشخص و براساس طرح خاص و نامدار، از تعدادی فیلد تشکیل شده است؟

(۱) رکورد در سطح منطقی

(۲) رکورد در سطح برنامه کاربر

(۳) رکورد در سطح انتزاعی

(۴) رکورد در سطح ذخیره سازی

۱۲۸- مقدار خرابی بلاک بندی، روی کدام مورد تأثیر نمی گذارد؟

(۱) تعداد بلاک های فایل

(۲) کمیت داده در عمل انتقال

(۳) کل زمان عمل ورودی / خروجی

(۴) تعداد GAP های فایل

۱۲۹- جستجو با پرش بلاکی، کدام نوع جستجو است؟

(۱) خطی

(۲) تصادفی

(۴) دودویی

(۳) تخمینی

۱۳۰- در فایلی با ساختار فایل، هر لحظه ای از حیات فایل، تعداد رکوردها قبل از سازماندهی ۱۷۵۰۰۰ می باشد که ۲۵۰۰۰ تای آن حذف شدنی است، برای واکنشی یک رکورد، کدام رابطه درست است؟ (زمان قبل از سازماندهی T_{FP} ، زمان سازماندهی T_Y ، زمان بعد از سازماندهی T_{FN})

(۱) $T_{FP} < T_{FN} < T_Y$

(۲) $T_{FN} = T_{FP} < T_Y$

(۳) $T_{FN} = T_{FP} = T_Y$

(۴) $T_{FN} < T_{FP} < T_Y$

۱۳۱- در کدام یک از فایل های زیر، پدیده تصادفی وجود دارد؟

(۱) درهم

(۲) ترتیبی شاخص دار

(۴) مستقیم

(۳) ترتیبی

۱۳۲- اگر تعداد بلاک های اشغال شده توسط فایل ۱۳۹۱ باشد $(B_f = 8)$ ، تعداد رکوردهای فایل چند است؟ و اگر

تعداد بلاک های اشغال شده 2012 شود، B_f کدام است؟

- (۱) ۱۱۱۲۸ و ۷ (۲) ۲۸۱۱۱ و ۵ (۳) ۱۱۱۲۸ و ۵ (۴) ۲۸۱۱۱ و ۷

۱۳۳- در عمل بازنویسی بلاک روی دیسک در همان دور جاری، اگر $C_B \ll 2r$ باشد، زمان انتظار برای رسیدن

مجدد آغاز بلاک به زیر نوک R/W ، کدام است؟

- (۱) $2r + b_{tt}$ (۲) $4r$ (۳) $2r$ (۴) $2r - b_{tt}$

۱۳۴- در فایل نامنظم $B = 3 \text{ byte}$ ، $P = 7 \text{ byte}$ ، $v = 13 \text{ byte}$ ، $R = 3 \text{ byte}$ و $m = 2 \times 10^{-6}$ مقدار y

اسمی برابر کدام است؟

- (۱) ۱۵ (۲) ۱۰۰ (۳) ۱۵۰ (۴) ۱۰

۱۳۵- کدام فایل خاصیت تقارن دارد؟

- (۱) وازون (۲) ترتیبی شاخص دار (۳) ترتیبی (۴) مستقیم

۱۳۶- در هرم فیبوناچی زیر، اگر کلید ۱۵، چهار واحد کاهش یابد، آن گاه کدام گره، Parent خود را از دست می دهد؟

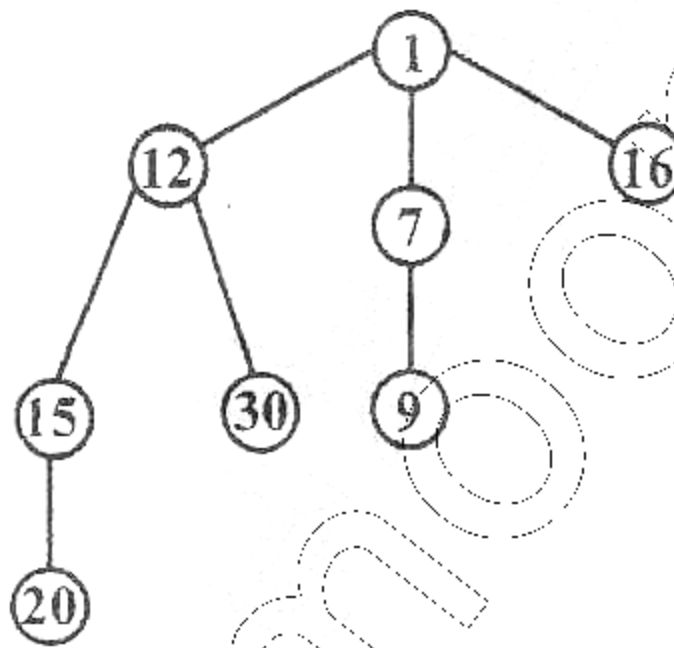

- (۱) ۱۶ (۲) ۱۱ (۳) ۹۹ (۴) ۳۰

۱۳۷- زمان بدترین حالت کدام عمل، بر روی Sequential List و AVL tree یکسان است. این زمان بدترین، برابر کدام

است؟

- (۱) $O(\log n)$ ، Search (۲) $O(\log n)$ ، Insert (۳) $O(n)$ ، Insert (۴) $O(n)$ ، Delete

۱۳۸- در چه صورتی یک B.S.T، اریب به چپ می شود؟

- (۱) در هیچ شرایطی اریب به چپ نمی شود.
 (۲) اگر عناصر این B.S.T، به ترتیب از بزرگ به کوچک در درخت درج شوند.
 (۳) اگر عناصر یک Heap، از برگ ها به ریشه در B.S.T قرار دهیم.
 (۴) اگر از داده های حذف شده یک درخت Heap، به دست آمده باشد.

۱۳۹- اگر تعداد گره ها در یک درخت پر، بیش از 1024 و کم تر از 2048 باشد، چند سطح برای چیدن گره ها در درخت

مورد نیاز است؟

- (۱) ۱۲ (۲) ۱۱ (۳) ۱۰ (۴) حداکثر ۱۰

۱۴۰- اگر پیمایش DLR درختی RSAP باشد، PARS کدام پیمایش می باشد؟

- (۱) RLD (۲) LDR (۳) LRD (۴) RDL

۱۴۱- اگر پیمایش Preorder عبارت $A/B * C * D + E$ به صورت $ABCDEF / *** +$ باشد، پیمایش ترتیب سطح درخت، کدام است؟

(۱) $+ * E * D / CAB$ (۲) $AB / C * D * E +$ (۳) $+ * ED * C / AB$ (۴) $AB / * C * D + E$

۱۴۲- در تبدیل یک عبارت جبری به Prefix و Postfix، کدام مورد به ترتیب عکس خواهد بود؟

(۱) جای عملگرها (۲) ترتیب عملوندها (۳) ترتیب عملگرها (۴) جای عملوندها

۱۴۳- در کدام روش پیمایش درخت، فقط فرزندان راست وارد پشته می شوند؟

(۱) inorder (۲) preorder (۳) postorder (۴) گزینه های ۱ و ۲

۱۴۴- اگر عبارت $Q : A + (B + C - (D / E \uparrow F) * G) * H$ به postfix تبدیل و بعد محاسبه شود، اولین و آخرین عملگری که محاسبه روی آن انجام می شود، کدام است؟

(۱) $+ -$ (۲) $**$ (۳) $+$ (۴) $+$

۱۴۵- در نمایش آرایه ای درخت دودویی، اتلاف حافظه در کدام نوع بیش تر و در کدام نوع صفر است؟

(۱) آریب به راست - دودویی کامل (۲) آریب به چپ یا راست - دودویی کامل

(۳) آریب به چپ - آریب به راست (۴) دودویی کامل - دودویی

مجموعه دروس تخصصی سخت افزار (معماری کامپیوتر - تحلیل مدارهای الکتریکی - تحلیل مدارهای الکترونیکی):

۱۴۶- کدام شیوه، برای آدرس بازگشت زیرروال دارای مزیت است؟ به طوریکه بتوان زیرروال های متعددی را به صورت متوالی فراخواند که در این حالت آدرس های بازگشت می توانند به داخل آن به طور متوالی ارسال گردند. دستور بازگشت از زیرروال سبب می شود تا محتوای حافظه فوقانی در آن فراخوانی و به شماره نده برنامه منتقل گردد. بدین ترتیب، بازگشت همیشه به آخرین زیرروال خواهد بود.

(۱) صف (Queue) (۲) ثبات (Register)

(۳) زیربرنامه (Subprogram) (۴) پشته (Stack)

۱۴۷- برنامه ها برای Cpu های نوع Risc از دستورات Load و Store تشکیل شده است؛ که دارای یک آدرس حافظه و یک آدرس ثبات می باشند. دستورات نوع محاسباتی سه آدرس ثبات از کل ثبات های پردازشگر را مشخص می نمایند. با توجه به مطالب فوق، برنامه زیر چه عبارتی را در X قرار می دهد؟

Load R₁ , A

Load R₂ , B

Load R₃ , C

Load R₄ , D

ADD R₁ , R₁ , R₂

ADD R₃ , R₃ , R₄

MUL R₁ , R₁ , R₃

store X , R₁

(۱) $(A + B) * (C + D)$

(۲) $(A + B) + (C + D)$

(۳) $(A * B) * (C * D)$

(۴) $(A * B) + (C * D)$

پاسخنامه کلیدی سوالات عمومی و اختصاصی کنکور کارشناسی ناپیوسته سراسری ۱۳۹۴ رشته نرم افزار کامپیوتر
اساتید پاسخگو: مهندس اکبریور - مهندس سلامی - مهندس جمعدار - مهندس فتحی - آقای غلامی - آقای حسن پور - آقای قادری نیا

۴	۳	۲	۱	
برنامه نویسی: استاد پاسخگو مهندس اکبریور				
			✓	۱۰۱
	✓			۱۰۲
			✓	۱۰۳
		✓		۱۰۴
	✓			۱۰۵
	✓			۱۰۶
		✓		۱۰۷
	✓			۱۰۸
✓				۱۰۹
		✓		۱۱۰
✓				۱۱۱
		✓		۱۱۲
✓				۱۱۳
✓				۱۱۴
		✓		۱۱۵
سیستم عامل: استاد پاسخگو مهندس سلامی				
			✓	۱۱۶
			✓	۱۱۷
✓				۱۱۸
	✓			۱۱۹
	✓			۱۲۰
✓				۱۲۱
✓				۱۲۲
	✓			۱۲۳
		✓		۱۲۴
✓				۱۲۵
دخیره و بازیابی: استاد پاسخگو مهندس اکبریور				
		✓		۱۲۶
		✓	✓	۱۲۷
✓				۱۲۸
			✓	۱۲۹
✓				۱۳۰
✓				۱۳۱
	✓			۱۳۲
✓				۱۳۳
	✓			۱۳۴
			✓	۱۳۵
ساختمان داده ها: استاد پاسخگو مهندس اکبریور				
		✓		۱۳۶
			✓	۱۳۷
✓		✓		۱۳۸
		✓		۱۳۹
✓				۱۴۰
			✓	۱۴۱
	✓			۱۴۲
		✓		۱۴۳
	✓			۱۴۴
			✓	۱۴۵

۴	۳	۲	۱	
	✓			۵۱
		✓		۵۲
	✓			۵۳
			✓	۵۴
✓				۵۵
	✓			۵۶
		✓		۵۷
			✓	۵۸
✓				۵۹
	✓			۶۰
ریاضی و آمار: استاد مهندس فتحی				
✓				۶۱
		✓		۶۲
✓				۶۳
			✓	۶۴
	✓			۶۵
✓				۶۶
	✓			۶۷
			✓	۶۸
✓				۶۹
			✓	۷۰
	✓			۷۱
			✓	۷۲
✓				۷۳
		✓		۷۴
		✓		۷۵
زبان تخصصی: استاد پاسخگو مهندس اکبریور				
	✓			۷۶
		✓		۷۷
✓				۷۸
	✓			۷۹
			✓	۸۰
			✓	۸۱
		✓		۸۲
			✓	۸۳
✓				۸۴
			✓	۸۵
مدار منطقی: استاد پاسخگو مهندس جمعدار				
	✓			۸۶
✓				۸۷
			✓	۸۸
			✓	۸۹
✓				۹۰
			✓	۹۱
			✓	۹۲
		✓		۹۳
		✓		۹۴
✓				۹۵
	✓			۹۶
	✓			۹۷
		✓		۹۸
	✓			۹۹
	✓			۱۰۰

۴	۳	۲	۱	
اندیشه اسلامی: استاد پاسخگو آقای قادری نیا				
	✓			۱
✓				۲
			✓	۳
		✓		۴
			✓	۵
✓				۶
	✓			۷
		✓		۸
			✓	۹
✓				۱۰
	✓			۱۱
		✓		۱۲
✓				۱۳
			✓	۱۴
		✓		۱۵
	✓			۱۶
✓				۱۷
			✓	۱۸
	✓			۱۹
		✓		۲۰
ادبیات فارسی: استاد پاسخگو آقای غلامی گلشیمی				
	✓			۲۱
			✓	۲۲
✓				۲۳
		✓		۲۴
✓				۲۵
✓				۲۶
			✓	۲۷
		✓		۲۸
			✓	۲۹
✓				۳۰
	✓			۳۱
			✓	۳۲
		✓		۳۳
	✓			۳۴
✓				۳۵
		✓		۳۶
	✓			۳۷
	✓			۳۸
		✓		۳۹
✓				۴۰
زبان عمومی: استاد پاسخگو خانم رضوی (موقت)				
✓				۴۱
		✓		۴۲
		✓		۴۳
		✓		۴۴
✓				۴۵
			✓	۴۶
		✓		۴۷
			✓	۴۸
✓				۴۹
			✓	۵۰



سازمان پژوهش‌های آموزشی کشور

سوالات + پاسخنامه

کنکور کاردانی به کارشناسی

سال ۹۴

(رشته کامپیوتر) رایگان!

www.poryanet.ir

سوالات + پاسخنامه **تشریحی** کنکور کاردانی به کارشناسی کامپیوتر ۹۴

(سوالات را از آخر به اول بخوانید)

www.GhadamYar.com

زبان و ادبیات فارسی

۲۱- در ابیات زیر معنی واژه‌های مشخص شده به ترتیب در کدام گزینه درست است؟ (سراسری ۹۴)

«رهنمون گشتند در تیه ضلال»
توشه‌ها بردند از وزر و وبال

«جام‌ها لبریز کردند از فساد»
رشته‌ها رشتند در دوک عناد»

(۱) کوه، سایه، گناه، سرسختی

(۲) سرزمین، تاریکی، سختی، دشمن

(۳) بیابان، گمراهی، گناه، دشمنی

(۴) کوه، گمراه، سختی، دشمن

گزینه «۳» صحیح است.

تیه به معنی بیابان، ضلال به معنی گمراهی، وزر به معنی گناه و عناد به معنی دشمنی است.

۲۲- در متن زیر املاي کدام واژه درست نیست؟ (سراسری ۹۴)

«در آن شهر صنایع بسیارند و هر گروهی را راسته‌ای جدا باشد و چشمه‌ای است که عمارات بسیار بر سر آن کرده‌اند و گویند هر که با آب آن سر و تن بشوید، بیماری‌های مزمن از او ذایل شود و همه پشت‌بام‌ها به ارزیز اندوده باشد و ناودان‌ها هم از ارزیز ساخته که آب از سوراخ به مجرای رود و به حوض رسد، ملوت ناشده و آسیب به وی نرسیده.»

(۱) ذایل (۲) عمارات (۳) صناع (۴) ملوت

گزینه «۱» صحیح است.

صورت صحیح غلط املائی عبارت است از «زایل»

۲۳- در کدام بیت غلط املائی وجود دارد؟ (سراسری ۹۴)

(۱) همه عالم گرفت پرتو و خور
گرض ریری ندید از او چه ضرر

(۲) لایح از روی او فروغ هدی
فایح از خوی او شمیم وفا

(۳) حرم و حل و بیت و رکن حطمیم
نمودان و مقام این راهیم

(۴) ذروه عزت است منزل او
حامل دولت است مهمل او

گزینه «۴» صحیح است.

صورت صحیح غلط املائی عبارت است از «محمل» به معنی کجاوه

۱۷- از آیه «يوم تشهد عليهم السنتهم و ایدیههم و ارجلهم بما كانوا یعملون» کدام مفهوم مستفاد می‌گردد؟ (سراسری ۹۴)

- (۱) پاداش و کیفرهای روحی و غیرحسی برای صالحان و تبهکاران وجود دارد که روح برای درک آنها نیازمند قوای حسی نیست.
 - (۲) بدن یا روح به تنهایی و یا هر دو متعلق پاداش و کیفر قرار می‌گیرند بنابراین معاد جسمانی وجود دارد.
 - (۳) شهادت اعضا و جوارح در قیامت به این معناست که فقط روح مجرد در قیامت محشور می‌گردد.
 - (۴) در روز رستاخیز اعضای بدن انسان بر اعمال او گواهی می‌دهند که بیانگر معاد جسمانی است.
- گزینه « ۴ » صحیح است.

آیه به شهادت اعضای بدن در قیامت اشاره دارد که اثبات معاد جسمانی است.

۱۸- معیار سنجش اعمال در قیامت و فرمایش امام صادق (ع) در تفسیر آیه «و نضع الموازین القسط...» کدام است؟ (سراسری ۹۴)

- (۱) حق و عدل - ملاک و معیار و میزان هر امتی عمل پیامبر و وصی پیامبر آن امت است.
 - (۲) عمل صالح - میزان برای اهل ایمان است برای مشرکان و تبهکاران میزانی نخواهد بود.
 - (۳) عمل صالح - ملاک و معیار و میزان هر امتی عمل پیامبر و وصی پیامبر آن امت است.
 - (۴) حق و عدل - میزان برای اهل ایمان است برای مشرکان و تبهکاران میزانی نخواهد بود.
- گزینه « ۱ » صحیح است.

میزان طبق آیات قرآن حق و عدل است که امام صادق (ع) در تفسیر آن، پیامبران و اوصیای آنان را میزان معرفی می‌کند.

۱۹- آیات شریفه «یومئذ تحدث اخبارها»، «وجاءت کل نفس معها سائق و شهید» به ترتیب ناظر بر کدام یک از گواهان روز

رستاخیز می‌باشد؟ (سراسری ۹۴)

- (۱) زمان - پیامبران (۲) زمین - پیامبران (۳) زمین - فرشتگان (۴) زمان - فرشتگان

گزینه « ۳ » صحیح است.

آیه اول می‌فرماید: «در آن روز زمین اخبارش را بیرون می‌ریزد» و آیه‌ی دوم به فرشتگان الهی به عنوان شاهدان روز قیامت اشاره دارد.

۲۰- از دقت در آیه شریفه «انک لاتسمع الموتی و لاتسمع الصمّ الدعاء اذا و لوّا مدبرین» کدام مطلب مفهوم می‌گردد؟ (سراسری ۹۴)

- (۱) انسان تا زنده است، فرصت شنیدن حق و عمل کردن به آن را دارد.
- (۲) از دست دادن تفکر و تعقل به میرایی قلب می‌انجامد.
- (۳) کران و کوران قدرت شنیدن و دیدن آثار حقیقت را ندارند.
- (۴) پشت به پیامبر کردن، نشانه اعراض از شنیدن حق است.

گزینه « ۲ » صحیح است.

آیه به «مرگ قلب» اشاره دارد که نصیب کسانی شده است که به دعوت خدا و پیامبر (ص) بی‌توجه هستند.

(سراسری ۹۴)

۱۳- با توجه به اینکه «ذات خدا بسیط است و جزء ندارد» کدام معنی مفهوم می‌گردد؟

- (۱) ذاتی یکتا و بدون شبیه و مانند است و واحد همه کمالات است و صفات و ذاتش یکی است.
 (۲) ذاتی یکتا و بدون شبیه و مانند است و برای بودن و ماندن، نیازمند دیگری نیست.
 (۳) ترکیب از اجزاء ثابت کننده نیاز است و واحد همه کمالات است و صفات و ذاتش یکی است.
 (۴) ترکیب از اجزاء ثابت کننده نیاز است و برای بودن و ماندن، نیازمند دیگری نیست.

گزینه « ۴ » صحیح است.

هر چیز مرکب وابسته به اجزاء خود است و برای بودن و ماندن به اجزای خود نیازمند است که خداوند از این صفت منزّه است.

۱۴- آیات شریفه «لو كان فيهما الهة الا الله لفسدتا» و «اياك نعبد و اياك نستعين» به ترتیب بيانگر کدام بعد از ابعاد توحيد

(سراسری ۹۴)

است؟

- (۱) ربوبیت - عبادت (۲) خالقیت - اطاعت (۳) ربوبیت - اطاعت (۴) خالقیت - عبادت

گزینه « ۱ » صحیح است.

آیهی اول می‌فرماید: «اگر خدایی غیر از الله بود همه چیز نابود می‌شد» که در این آیه به ربوبیت و کارگردانی خداوند در عالم هستی اشاره شده است. و در آیهی دوم می‌فرماید: «فقط تو را می‌پرستیم و از تو یاری می‌طلبیم» که به توحيد در عبادت اشاره دارد.

(سراسری ۹۴)

۱۵- آیه شریفه «فلما ان جاء البشير القاه على وجهه فارتد بصيراً» بيانگر کدام موضوع است؟

- (۱) اطاعت‌پذیری از اولیای الهی (۲) تبرک جستن به آثار اولیای الهی
 (۳) بزرگداشت انبیا و اولیای الهی (۴) توسل به روح اولیای الهی

گزینه « ۲ » صحیح است.

آیه به داستان حضرت یوسف اشاره دارد که با انداختن پیراهن یوسف بر چشمان یعقوب، او بینا می‌شود بنابراین به تبرک جستن اشاره دارد.

۱۶- با توجه به اینکه «دفع ضرر احتمالی عقلاً واجب است» و «خالق انسان و جهان هیچ کار لغو و بیهوده‌ای انجام نمی‌دهد»

(سراسری ۹۴)

به ترتیب ناظر بر کدام یک از برهین عقلی معاد است؟

- (۱) معقولیت - فطرت (۲) علیت - فطرت
 (۳) معقولیت - حکمت (۴) علیت - حکمت

گزینه « ۳ » صحیح است.

«دفع ضرر احتمالی عقلاً واجب است» به برهان معقولیت اشاره دارد و اینکه خداوند کار بیهوده‌ای انجام نمی‌دهد برهان حکمت در اثبات معاد است.

۸- اگر بگوییم «خداوند هرکار را بر وجه اکمل و مطابق مصالح کلی درست و استوار می‌سازد» حق تعالی را به کدام صفت توصیف کرده‌ایم؟

(سراسری ۹۴)

- (۱) خالق (۲) حکیم (۳) قادر (۴) علیم

گزینه « ۲ » صحیح است.

استوار و محکم بودن همه‌ی افعال خداوند از معانی حکمت الهی است.

۹- سمیع و بصیر بودن خداوند به کدام صفت خداوند بر می‌گردد و جزء کدام دسته از صفات ثبوتی است؟

(سراسری ۹۴)

- (۱) علم الهی - ذات (۲) اراده الهی - فعل (۳) اراده الهی - ذات (۴) علم الهی - فعل

گزینه « ۱ » صحیح است.

منظور از سمیع و بصیر بودن خداوند همان علم الهی است و علم جزء صفات ذات خداوند است.

۱۰- «خداوند هیچ انسانی را بیش از توان و ظرفیتش مکلف نساخته است» و «نظم حاکم بر موجودات و کل نظام خلقت» به

(سراسری ۹۴)

ترتیب گواه بر کدام قسم از اقسام عدل است؟

- (۱) تکوینی - تکوینی (۲) تشریحی - تشریحی (۳) تکوینی - تشریحی (۴) تشریحی - تکوینی

گزینه « ۴ » صحیح است.

تعیین تکلیف به میزان وسع هر کس عدل تشریحی خداوند است و ساختن هر چیز به صورت منظم و عادلانه را عدل تکوینی گویند.

۱۱- چرا خدا مانع شر در عالم نشد تا جهانی که خیر محض است، محقق شود؟

(۱) اگر انسان‌ها از آگاهی وسیع‌تر و جامع‌تری برخوردار بودند، هیچ‌گاه به شر بودن برخی امور حکم نمی‌کردند.

(۲) در سنجش خیر و شر در عالم، ملاک کیفیت است نه کمیت، براساس این‌گونه داوری بسیاری از شرور توجیه می‌شوند.

(۳) عالم ماده تلازم اجتناب‌ناپذیر با شرور دارد و اگر به گونه‌ای خلق می‌شد که در آن شری متحقق نبود، دیگر مادی نبود.

(۴) ترک خیر کثیر به دلیل شرّ قلیل، خود شرّ کثیر محسوب می‌شود، بنا فیض الهی منافات ندارد.

گزینه « ۳ » صحیح است.

بشر لازمی جهان مادی است و اگر جهان به گونه‌ای خلق می‌شد که شر در آن نباشد دیگر جهان مادی نبود و خداوند قبل از جهان مادی،

عالم مجردات را با این شکل ساخته است.

۱۲- بسیاری از اختراعات و ابتکارات، در برخورد با مشکلات حاصل می‌شوند، بنابراین کدام امر برای تکامل روحی و معنوی و

(سراسری ۹۴)

علمی انسان سودمند است و قرآن در این باره می‌فرماید:

(۱) وجود کمالات - وعسی ان تکرهوا شیئاً و هو خیرلکم

(۲) وجود شرور - فأن مع العسر یسرا

(۳) وجود شرور - وعسی ان تکرهوا شیئاً و هو خیرلکم

(۴) وجود کمالات - فأن مع العسر یسرا

گزینه « ۲ » صحیح است.

یکی از فواید شرور، شکوفا شدن استعدادهای انسان است که در مشکلات و سختی‌ها نمود پیدا می‌کند و آیه می‌فرماید: «با هر سختی،

آسایشی است» به همین موضوع اشاره دارد.

۴- اگر بگویم «ایمان و کفر دو امر اختیاری است، چگونه سخنی را گفته‌ایم و کدام آیه شریفه حاکی از آن است؟ (سراسری ۹۴)

- (۱) كُذِّبُوا - ان الذين اشكروا الكفر بالايمن لن يضروا الله شيئاً و لهم عذاب اليم
- (۲) حق - و قل الحق من ركبكم فمن شاء فليؤمن و من شاء فليكفر
- (۳) حق - ان الذين اشكروا الكفر بالايمن لن يضروا الله شيئاً و لهم عذاب اليم
- (۴) كُذِّبُوا - و قل الحق من ركبكم فمن شاء فليؤمن و من شاء فليكفر

گزینه « ۲ » صحیح است.

ایمان و کفر دو امر اختیاری هستند و آیه می‌فرماید: «هر کس بخواهد مؤمن می‌شود و هر کس بخواهد کفر می‌ورزد» بنابراین به اختیاری بودن ایمان و کفر اشاره دارد.

۵- از آیه شریفه «اذا مسکم الضر فی البحر ضلّ من تدعون الاّ اياه فلما نجاکم الی البر اعرضتم کان الانسان کفوراً» کدام مفهوم

دریافت می‌گردد؟ (سراسری ۹۴)

- (۱) خداشناسی فطری - راه‌های شکوفایی فطرت انسان
- (۲) خداپرستی فطری - تدبیر در حدوث و امکان و نظم پدیده‌ها
- (۳) خداپرستی فطری - راه‌های شکوفایی فطرت انسان
- (۴) خداشناسی فطری - تدبیر در حدوث و امکان و نظم پدیده‌ها

گزینه « ۳ » صحیح است.

آیه به خدا پرستی فطری اشاره دارد و اینکه یکی از راه‌های شکوفایی فطرت انسان، سختی‌ها و گرفتاریها است که در آن جا به یاد خدا می‌افتد.

۶- در کدام آیه و چگونه قرآن مساله «یک چیزی علت پیدایش خود باشد» را رد کرده است؟ (سراسری ۹۴)

- (۱) با استدلال عقلی - ام خلقوا السموات و الارض بل لایوقنون
- (۲) با استدلال عقلی - ام خلقوا من غیر شیء ام هم الخالقون
- (۳) در قالب استفهام - ام خلقوا السموات و الارض بل لایوقنون
- (۴) در قالب استفهام - ام خلقوا من غیر شیء ام هم الخالقون

گزینه « ۴ » صحیح است.

آیه می‌فرماید «آیا خودشان، خودشان را خلق کردند؟» که با یک سؤال و استفهام، نظریه‌ی «دور» را رد می‌کند.

۷- اگر بگویند «ما حق نداریم که صفات و مفاهیمی را که از مخلوقات گرفته‌ایم به خدا نسبت دهیم» و تمسک به آیه «یدالله فوق

ایدیهم» به ترتیب به دیدگاه کدام گروه در حوزه شناخت صفات الهی پی می‌بریم؟ (سراسری ۹۴)

- (۱) اهل تشبیه - اهل تشبیه
- (۲) اهل تعطیل - اهل تعطیل
- (۳) اهل تعطیل - اهل تشبیه
- (۴) اهل تعطیل - اهل تعطیل

گزینه « ۳ » صحیح است.

اهل تعطیل به این اعتقاد دارند که بین صفات خدا و صفات انسان اشتراکی وجود ندارد و نمی‌توان صفات مخلوقات را به خدا نسبت داد اما اهل تشبیه با تمسک به آیاتی مانند «یدالله فوق ایدیهم» صفات خدا را همانند صفات انسان می‌دانند.

سوالات کنکور سراسری ۹۴

فرهنگ و معارف اسلامی

(سراسری ۹۴)

۱- از آیه شریفه «ثم سواه و نفخ فيه من روحی» کدام مفهوم مستفاد می‌گردد؟

- (۱) موزون بودن اندام انسان، حقیقت و واقعیت انسان، همان روح اوست که قابض ارواح می‌ستاند.
- (۲) دو ساحتی بودن انسان، حقیقت و واقعیت انسان، همان روح اوست که قابض ارواح می‌ستاند.
- (۳) دو ساحتی بودن انسان، خلقت جسمانی و پردازش آفرینش ظاهری انسان در حد اعتدال
- (۴) موزون بودن اندام انسان، خلقت جسمانی و پردازش آفرینش ظاهری انسان در حد اعتدال

گزینه « ۲ » صحیح است.

آیه شریفه با کلمه‌ی «سَوَاهُ» به خلقت جسمانی انسان اشاره دارد و با عبارت «نفخ فيه من روحی» خلقت روحانی انسان را مطرح میکند که واقعیت انسان همان روح است.

(سراسری ۹۴)

۲- مشکلات روحی و روانی انسان در جهان امروز ناشی از کدام واقعیت است؟

- (۱) برای همه حوادث، اعم از سختی‌ها و آسانی‌ها و مشکلات و بیماری‌ها و خوشی‌ها، توجه مناسبی ندارد.
- (۲) راه غفلت از مرگ را پیش گرفته و خود را به هر کاری سرگرم می‌سازد تا آینده تلخش را فراموش کند.
- (۳) زندگی چند روزه دنیا برایش بی‌ارزش شده و در نتیجه به یأس دچار شده و امید را از دست داده است.
- (۴) هویت و حقیقت انسانی خود را به خوبی نشناخته است و نقطه اتکایش را از خداوند از دست داده است.

گزینه « ۴ » صحیح است.

بحرانهای روحی روانی در جوامع بشری امروزی ناشی از نشناختن هویت و حقیقت انسانی و از دست دادن نقطه اتکای انسان یعنی خداوند، می‌باشد.

۳- از دیدگاه قرآن کریم، ایمان مبتنی بر کدام مورد است و آیه شریفه «و جحدوا بها و استبقینتها انفسهم ظلماً و علواً» به کدام

(سراسری ۹۴)

مطلب اشاره دارد؟

- (۱) معرفت و علم - علم شرط لازم است ولی کافی نیست.
- (۲) معرفت و علم - ایمان بدون معرفت اجر و ارجی ندارد.
- (۳) علم عمل - ایمان بدون معرفت اجر و ارجی ندارد.
- (۴) علم و عمل - علم شرط لازم است ولی کافی نیست.

گزینه « ۱ » صحیح است.

ایمان مبتنی بر علم و معرفت است اما هر معرفتی به ایمان ختم نمی‌شود. یعنی علم شرط لازم برای ایمان است اما شرط کافی نیست و آیه به قوم بنی اسرائیل اشاره دارد که معرفت و علم داشتند اما به انکار پرداختند.

57. According to the passage, all of the following are true EXCEPT

(سراسری ۹۴)

- 1) all headaches are not equally painful
- 2) some people never experience headache
- 3) doctors now believe the headaches are caused by diseases.
- 4) formerly doctors didn't consider headaches to be a serious problem.

گزینه «۲» صحیح است.

ترجمه: زیرا در متن گوینده معتقد است همه مردم در زمانی از زندگیشان سردرد می‌گیرند.

58. The brain tumors, as stated in the passage.....

(سراسری ۹۴)

- 1) bring about strong headaches
- 2) can cause toothache and hunger
- 3) are the result of continuous headache
- 4) cause extra growth in your body

گزینه «۱» صحیح است.

ترجمه: تومور مغزی براساس نوشته متن..... سردرد شدید می‌آورد.

59. You can guess from the context that "let out" in line 16 means

(سراسری ۹۴)

- 1) prevent
- 2) control
- 3) permit
- 4) release

گزینه «۴» صحیح است.

در این جمله "let out" به معنای آزاد کردن و رها کردن است که مشابه معنی لغت Release می‌باشد.

60. People with headaches caused by sadness should be helped by a psychiatrist because they

(سراسری ۹۴)

- 1) need to sleep more
- 2) have a brain tumor
- 3) need help in solving their problems
- 4) need medicine to stop their headaches

گزینه «۳» صحیح است.

ترجمه: افرادی که سردرد ناشی از غم و غصه دارند باید از روانپزشک کمک بگیرند زیرا آنها به کمک نیاز دارند تا مشکلاتشان را حل کنند.

PART B: Reading Comprehension

Directions: Read the following passage and answer the questions by choosing the best choice (1), (2), (3), or (4). Then mark the correct choice on your answer sheet.

PASSAGE 1 :

All people have headaches at some time during their lives. Some headaches are very weak and some are very strong. Some people with strong headaches go immediately to the doctor. In the past, doctors gave this people aspirin and told them to go home. Now doctors think they made a mistake. A headache is not a disease, but the result of a disease. Now they want to find the disease that causes headaches .

Toothaches and hunger can cause headaches. A dentist and food can cure these headaches. A continuous, strong headache, however might be caused by a bad disease, such as a brain tumor "an extra growth inside the brain".

Nervous headaches are usual in today's life. A person who must drive in crowded streets might get a headache. A doctor in Boston has found that hard-working people have the most headaches. These people work very hard to get what they want. The best cure for a nervous headache is sleep. Another kind of headache is caused by sadness. The person gets headache because he has a problem that he cannot solve. He needs help from a psychiatrist to stop his headaches .

People have tried many ways to cure headaches. Long ago some people opened the head to let out devils that they thought made the head hurt. Today, modern medicine uses drugs to make the blood vessels smaller. Any medicine or drink that makes the blood vessels larger only makes the headache worse .

قسمت B: درک مطلب

دستورالعمل: متن زیر را خوانده و با انتخاب گزینه مناسب، به سوالات پاسخ دهید.

متن ۱:

همه مردم زمانی در طول زندگیشان سردرد می‌گیرند. بعضی سردردها بسیار ضعیف و برخی بسیار شدید هستند. برخی افراد وقتی سردرد شدید دارند فوراً به دکتر مراجعه می‌کنند. در گذشته، دکترها به مردم آسپرین می‌دادند و می‌گفتند که به خانه بروند. اکنون دکترها فکر می‌کنند که اشتباه کرده‌اند. سردرد بیماری نیست ولی نتیجه یک بیماریست. اکنون آنها می‌خواهند بیماری که باعث سردرد شده را پیدا کنند. دندان درد و گرسنگی می‌توانند باعث سردرد شوند. یک دندانپزشک و غذا می‌تواند این سردردها را درمان کند. اگرچه یک سردرد شدید و طولانی ممکن است به خاطر یک بیماری بد مثل یک تومور مغزی ایجاد شود (یک رشد شدید داخل مغز).

سردردهای عصبی در زندگی امروزی متداول هستند. یک فرد که باید در خیابان‌های شلوغ رانندگی کند ممکن است سردرد بگیرد. یک دکتر در بوستون دریافت که افراد پر کار بیشترین سردردها را دارند. این افراد سخت کار می‌کنند تا کاری که می‌خواهند انجام دهند. یک درمان خوب برای سردرد عصبی خواب است. نوع دیگر سردرد به خاطر غم و غصه ایجاد می‌شود. یک فرد ممکن است سردرد بگیرد به خاطر اینکه مشکلی دارد که نمی‌تواند حل کند. او به کمک روانپزشک نیاز دارد تا سردرد را متوقف کند.

انسانها راههای زیادی را برای درمان سردرد امتحان کرده‌اند. در گذشته دوره، انسانها جمجمه را باز می‌کردند تا ارواح خبیث که به سر صدمه می‌زنند خارج شوند. امروزه پزشکی مدرن داروهایی را برای کوچک کردن رگهای خونی ساخته است. هر دارو یا نوشیدنی که رگهای خونی را بزرگ کند باعث بدتر شدن سردرد می‌شود.

56. It is referred in the passage that in the past, the best cure for headache was (سراسری ۹۴)

1) herbs

2) sleep

3) aspirin

4) operations

گزینه «۳» صحیح است.

ترجمه: در متن عنوان شده است که در گذشته بهترین درمان برای سردرد بود. جواب آسپرین است.

51. It's generally believed that between different companies should keep prices down. (سراسری ۹۴)

- 1) interference 2) achievement 3) competition 4) projection

گزینه «۳» صحیح است.

ترجمه: مورد باور عموم است که رقابت بین شرکتها می‌بایست باعث کاهش قیمت شود.

- کلمه Competition به معنای رقابت است.

52. Art experts have to be very when buying painting because deception is quite common in the art world. (سراسری ۹۴)

- 1) explicit 2) cautious 3) responsible 4) international

گزینه «۲» صحیح است.

ترجمه: متخصصین هنر باید هنگام خرید آثار نقاشی بسیار محتاط باشند زیرا تقلب در دنیای هنر بسیار متداول است.

- کلمه Cautious به معنای محتاطانه.

53. Many university students are still dependent on their parents. (سراسری ۹۴)

- 1) emotionally 2) necessarily 3) economically 4) scientifically

گزینه «۳» صحیح است.

ترجمه: بسیاری از دانشجویان دانشگاه هنوز از لحاظ اقتصادی به پدر و مادر خود وابسته هستند.

- کلمه economically به معنای "به لحاظ اقتصادی" می‌باشد.

54. Leisure time doesn't Time spent on necessary activities such as sleeping. (سراسری ۹۴)

- 1) include 2) express 3) require 4) devote

گزینه «۱» صحیح است.

ترجمه: زمان مختص به تفریح شامل زمانی که برای کارهای ضروری مانند خواب صرف می‌کنیم نمی‌شود.

- کلمه include به معنای شامل بودن است.

55. There is a growing about the environment and its problems caused by human beings. (سراسری ۹۴)

- 1) chance 2) capacity 3) contact 4) concern

گزینه «۴» صحیح است.

ترجمه: نگرانی رو به افزایشی راجع به محیط زیست و مشکلات ایجاد شده توسط انسانها وجود دارد.

زبان خارجی

PART A: Grammar and Vocabulary

Directions: Choose the word or phrase (1) , (2) , (3) or (4) that best completes each sentence. Then mark the answer on your answer sheet.

41. This is private letter addressed to me. I would rather you it. (سراسری ۹۴)

- 1) don't read 2) not read 3) won't read 4) didn't read

گزینه «۴» صحیح است.

ترجمه: این یک نامه خصوصی است که خطاب به من نوشته شده است. من ترجیح می‌دهم تو آن را نخوانی.

در جملاتی که از would rather برای ابزار تمایل خود در مورد انجام کاری توسط شخص دیگر استفاده می‌کنیم بعد از would rather از حالت گذشته فعل استفاده می‌کنیم.

42. The climbers started early in the morning the bad weather forecast. (سراسری ۹۴)

- 1) though 2) despite 3) in case 4) whether

گزینه «۲» صحیح است.

ترجمه: کوهنوردان صبح زود به کوهنوردی رفتند به رغم پیشبینی هوای بد.

- "despite" به معنی "به رغم" صحیح است.

43. Smoking can reduce the risk of many smoking related illnesses. (سراسری ۹۴)

- 1) Given up / to contract 2) Giving up / contracting
3) To give up / being contracted 4) To be given up / contracting

گزینه «۲» صحیح است.

ترجمه: ترک سیگار می‌تواند ریسک ابتلا به بسیاری از بیماریهای مربوط به دخانیات را کاهش دهد.

- حالت ing فرم فعل می‌تواند به عنوان فاعل در ابتدای جمله آورده شود. بنابراین giving up برای جای خالی اول مناسب است و پس از حرف اضافه of نیز باید از حالت ing فرم فعل استفاده شود.

44. I wasn't sure how Belinda would react because I her long. (سراسری ۹۴)

- 1) wasn't knowing 2) didn't know
3) hadn't known 4) hadn't been knowing

گزینه «۳» صحیح است.

ترجمه: من مطمئن نبودم که بلیندا چگونه واکنش نشان می‌دهد، زیرا من او را برای مدت طولانی نمی‌شناختم.

- از آنجایی که عمل شناختن قبل از واکنش بلیندا اتفاق افتاده است و واکنش بلیندا مربوط به گذشته است بنابراین زمان فعل know ماضی بعید است.

۳۹- معنی عبارت: «ای پیر جنونی که از شعبهٔ شباب در موسم صبی خیزد، در فصل مشیب آغاز نهادی» کدام است؟ (سراسری ۹۴)

- (۱) دیوانگی نشانهٔ عشق است و این عشق فقط در جوانان است.
- (۲) دیوانگی عهد جوانی و نادانی را در هنگام پیری شروع کرده‌ای.
- (۳) دیوانگی و عشقی که از جوانی و کودکی بر می‌خیزد، در پیری رشد می‌کند.
- (۴) ای پیر دیوانگی تو از دوران جوانی آغاز شده و تا پیری ادامه دارد.

گزینه « ۲ » صحیح است.

جمله می‌گوید: جنون و دیوانگی که از دوره جوانی و کودکی در انسان دیده می‌شود را هنگام پیری شروع کرده‌ای.

۴۰- عبارت: سه ماه بود که موی سر باز نکرده بودیم، به کدام معنا است؟ (سراسری ۹۴)

- (۱) به حمام نرفته بودیم
- (۲) موی سر را شانه نکرده بودیم
- (۳) موی سر را نشسته بودیم
- (۴) موی سر را اصلاح نکرده بودیم

گزینه « ۴ » صحیح است.

موی سر باز نکرده بودیم یعنی سر را نتراشیده بودیم.

۳۶- بیت:

(سراسری ۹۴)

حصن تو نهنگ جان ستان تو کند»

«چون قهر الهی امتحان تو کند

با کدام بیت تناسب مفهومی دارد؟

از کام نهنگ حصن جان تو کند
 گرخانه حصار است و بال تو شود
 در وهم نیاید که چرا می بخشد
 صحرای گشاده حصن مال تو شود

- (۱) آن جا که کرم نگاهبان تو کند
- (۲) آن جا که قضا رهزن حال تو شود
- (۳) هر دولت و مکنیت که قضا می بخشد
- (۴) چون رحمت حق صورت فال تو شود

گزینه «۲» صحیح است.

در بیت مورد سؤال و بیت گزینه (۲) قهر الهی را مایه‌ی این می‌داند که حتی جایگاه امن و راحت مایه‌ی عذاب است اما در سایر گزینه‌ها به رحمت الهی اشاره دارد.

(سراسری ۹۴)

۳۷- مفاهیم «بلند همتی، استغنا، مناعت، ایثار» به ترتیب در کدام ابیات وجود دارد؟

چند باید منت از خورشید خاور داشتن
 خویش را در عین درویشی توانگر داشتن
 در ولای او زخون در دست ساغر داشتن
 تا توانی روی گیتی را متور داشتن

- (الف) ذره‌ای از مهر او روشن کند آفاق را
- (ب) مهر او سرمایه‌ی آمال کن گریادت
- (ج) طینت خویش ارحسن خواهی بیاید چون حسین
- (د) شمع بودن سود ندهد شمس شو از مهر او

(۴) ج، ب، الف، د

(۳) الف، ب، ج، د

(۲) د، الف، ب، ج

(۱) د، ب، الف، ج

گزینه «۱» صحیح است.

در بیت «د» به بلند همتی اشاره شده است. بیت «ب» به استغنا و بی‌نیازی اشاره شده است. در گزینه «الف» به مناعت طبع اشاره شده و در گزینه «ج» به ایثار و فداکاری چون حسین (ع) اشاره شده است.

(سراسری ۹۴)

۳۸- کدام بیت فاقد مفهوم بیت زیر است؟

«قوت طبع از متکلم مجوی»

«فهم سخن چون نکند مستمع»

واعظ از مرده بی‌بود گوینده شد
 قطره در گوش صدف شهباز شود
 چو عالم نباشی کس از مستمع
 چون مستمع نیابد پس چون کند روایت

- (۱) مستمع چون تشنه و جوینده شد
- (۲) سخن از مستمعان قدرپذیرد صائب
- (۳) تنی چند بر گفت او مجتمع
- (۴) عطارد در دل و جان اسرار دارد از تو

گزینه «۳» صحیح است.

بیت مورد سؤال و گزینه‌های ۱ و ۲ و ۴ به این اشاره دارد که اگر مستمع، دقت کند و اهل باشد، گوینده بهتر و زیباتر سخن می‌گوید.

(سراسری ۹۴)

۳۲- با توجه به قالب‌های شعر فارسی، کدام گزینه درست نیست؟

- (۱) ابیات پیش درآمد غزل را تغزل، نسیب یا تشبیب می‌نامند.
 - (۲) در قصیده بیٹی را که به وسیله آن از مقدمه به اصل محتوا می‌پردازند، تخلص می‌نامند.
 - (۳) تفاوت قطعه با قصیده در این است که قصیده دارای مطلع مصرع است و قطعه چنین نیست.
 - (۴) نخستین ترجیع‌بند سرای ایرانی فرخی سیستانی و بهترین نمونه‌های ترجیع‌بند از سعدی و هاتف اصفهانی است.
- گزینه « ۱ » صحیح است.
- ابیات پیش درآمد قصیده را تغزل یا تثبیت یا نسیب گویند.

(سراسری ۹۴)

۳۳- ابیات زیر در چه قالبی سروده شده است و محتوای آن کدام است؟

- | | |
|---------------------------------|--------------------------------|
| که در لائنه ماکیان برده دست | «هنوزم زخردی به خاطر در است» |
| که اشکم چو خون از رگ آن دم جهید | به منقارم آن سان به سختی گزید |
| وطن داری آموز از ماکیان» | پدر خنده بر گریه‌ام زد که هان! |
- (۱) مثنوی، عرفانی
 - (۲) مثنوی، حکمی اخلاقی
 - (۳) مسمط، اجتماعی
 - (۴) قطعه، اخلاقی اجتماعی
- گزینه « ۲ » صحیح است.

در مثنوی مصراع‌های هر بیت قافیه‌ی جدا دارد.

(سراسری ۹۴)

۳۴- موارد مهم استفاده از خط فاصله، در همه گزینه‌ها درست است به جز:

- (۱) برای جدا کردن جمله معترضه از کلام اصلی
 - (۲) در مکالمه میان اشخاص نمایشنامه و داستان
 - (۳) به منظور ایجاد فاصله میان دو مصراع شعر
 - (۴) برای جدا کردن هجاهای یک کلمه در تقطیع یا حروف یک کلمه از یکدیگر
- گزینه « ۳ » صحیح است.

به منظور ایجاد فاصله میان دو مصراع از علامت ممیز استفاده می‌شود.

۳۵- هنرمندان کدام مکتب، قواعد و قوالب کهن را یکسره درهم شکستند و به جای عقل و منطق، بنیان هنر خویش را بر احساس

(سراسری ۹۴)

و تخیل و عشق استوار ساختند؟

- | | | | |
|-------------|------------|----------------|-------------|
| (۱) رئالیسم | (۲) کلاسیک | (۳) ناتورالیسم | (۴) رمانتیک |
|-------------|------------|----------------|-------------|

گزینه « ۴ » صحیح است.

رمانتیک‌ها قواعد کهن کلاسیک را در هم شکستند و به جای عقل و منطق از احساس و تخیل استفاده می‌کردند.

(سراسری ۹۴)

خاروخس را بر کنند نسرين و ريحان آورد
 كز شاخ بدى كس نخورد بار بهى
 يك بار به عيب خود نگاهى مى كن
 آمد گه آن كه راه عقبى سازى

۲۸- کاربرد دستوری «تا» در کدام بیت متفاوت است؟

- (۱) تا دهد گلزار هستی را صفا و خرمی
- (۲) تا دل به غرور نفس شیطان ندهی
- (۳) تا چند به عیب دیگران در نگری
- (۴) تا کی به جمال و مال دنیا نازی

گزینه «۲» صحیح است.

در گزینه (۱) و (۳) و (۴) «تا» حرف ربط است اما در گزینه (۲) «صوت تحذیر و تنبیه» می باشد.

(سراسری ۹۴)

۲۹- نقش واژه‌های مشخص شده در بیت زیر، کدام است؟

حق عیان است ولی طایفه‌ای بی‌بصرند»

«دوستی با که شنیدی که به سر برد جهان

(۲) نهادی، نهادی، قیدی، مسندی

(۱) مفعولی، نهادی، نهادی، مسندی

(۴) نهادی، مفعولی، قیدی، متممی

(۳) مفعولی، مفعولی، نهادی، متممی

گزینه «۱» صحیح است.

دوستی، مفعول است، جهان نقش نهادی دارد، واژه‌ی حق «نهاد و مستدالیه» است و بی‌بصر، مسند می باشد.

(سراسری ۹۴)

۳۰- در کدام بیت حذف فعل به قرینه معنوی صورت گرفته است؟

جنگلای گل گل باش و جای خار خار
 افکنده بود مکر تو در جوی و جر مرا
 وز دعای من مردم پرهیزگزار
 که سر کوی تو از کون و مکان ما را بس

- (۱) با بدان بد بر اش و با نیکان نکو
- (۲) گر رحمت خدای نبودی و فضل او
- (۳) از درون خستگان اندیشه کن
- (۴) از در خویش خدا را به بهشتم مفرست

گزینه «۴» صحیح است.

در مصراع دوم بیت چهارم، فعل «است» به قرینه معنوی حذف شده است.

(سراسری ۹۴)

۳۱- آثار کدام گزینه تماماً نثر فنی و مصنوع است؟

(۲) مرزبان نامه، مقامات حمیدی، کیمیای سعادت

(۱) تاریخ جهانگشا، چهار مقاله، حدود العالم

(۴) منشآت خاقانی، سیاست نامه، دره نادره

(۳) تاریخ معجم، نفثه المصدور، تاریخ و صاف

گزینه «۳» صحیح است.

تاریخ معجم - نفثه المصدور - تاریخ و صاف - هر سه نثر فنی و مصنوع هستند.

۲۴- در کدام گزینه، گویندگان تماماً شیوهٔ گذشتگان را بعد از سبک هندی پیش گرفتند و پیرو سبک بازگشت ادبی شدند؟

(سراسری ۹۴)

(۲) هانف، مشتاق، سروش، قآنی

(۱) صبا، نشاط، نظامی، جامی

(۴) خاقانی، قآنی، سروش اصفهانی، صبا

(۳) مشتاق، جامی، حافظ، نشاط

گزینه « ۲ » صحیح است.

هانف اصفهانی - مشتاق اصفهانی - سروش اصفهانی و قآنی شیرازی همگی شاعران سبک دوره‌ی بازگشت هستند.

(سراسری ۹۴)

۲۵- انتساب چند اثر به پدید آورندهٔ آن درست است؟

(بهارستان: جامی) (حدود العالم: ناصر خسرو) (خسی در میقات: جلال آل احمد) (دیوان شمس: مولوی) (کشکول: عبید زاکانی)

(گل نرگس، حسن فصیحی) (سروده‌ی سپید: حمید سبزواری) (گرشاسب نامه: دقیقی طوسی) (اخلاق ناصری: خواجه

نصیرالدین طوسی)

(۴) پنج

(۳) شش

(۲) چهار

(۱) هفت

گزینه « ۳ » صحیح است.

حدود العالم کتابی در زمینه‌ی جغرافی است که نویسنده‌ی آن مشخص نیست، کشکول کتابی از شیخ بهایی است، گرشاسب نامه کتاب اسدی

طوسی می‌باشد. شش مورد دیگر نویسندگان آثار درست معرفی شده‌اند.

(سراسری ۹۴)

۲۶- در کدام بیت آرایهٔ تشبیه وجود ندارد؟

کوزه‌ای چند نبات است معلق بر بار

(۱) شکل امروء تو گویی که ز شیرینی و لطف

هم بر آن گونه که گلگونه کند روی نگار

(۲) سیب را هر طرفی داده طبیعت رنگی

زینر هر برگ چراغی بنهد از گلنار

(۳) تانه تاریک بود سایهٔ انبوه درخت

سرو در باغ به رقص آمده و بید و چنار

(۴) آدمی زاده اگر در طرب آید چه عجب

گزینه « ۴ » صحیح است.

در گزینه (۱) امروء (گلایی) را به کوزه‌ای پر از نبات تشبیه کرده است. در گزینه (۲) سیب را به روی معشوق تشبیه کرده است و در گزینه

(۳) گلپای انار را به چراغ تشبیه کرده است.

(سراسری ۹۴)

۲۷- در همهٔ ابیات واژه‌های قافیه جناس هستند به جز:

بین زبان را چه بینی که اقرار داد

(۱) زبان را چه بینی که اقرار داد

کی از بنده چیزی به غیری رسد

(۲) گر از حق نه توفیق خیری رسد

کس از سر دل کی خبر داشتی؟

(۳) اگر نه زبان قصه برداشتی

در ایمن جود بنهاد و در وی سجد

(۴) سر آورد و دست از عدم در وجود

گزینه « ۱ » صحیح است.

بین اقرار و گفتار جناس وجود ندارد در سایر گزینه‌ها واژه‌های قافیه جناس هستند.